

平面図 S=1:500

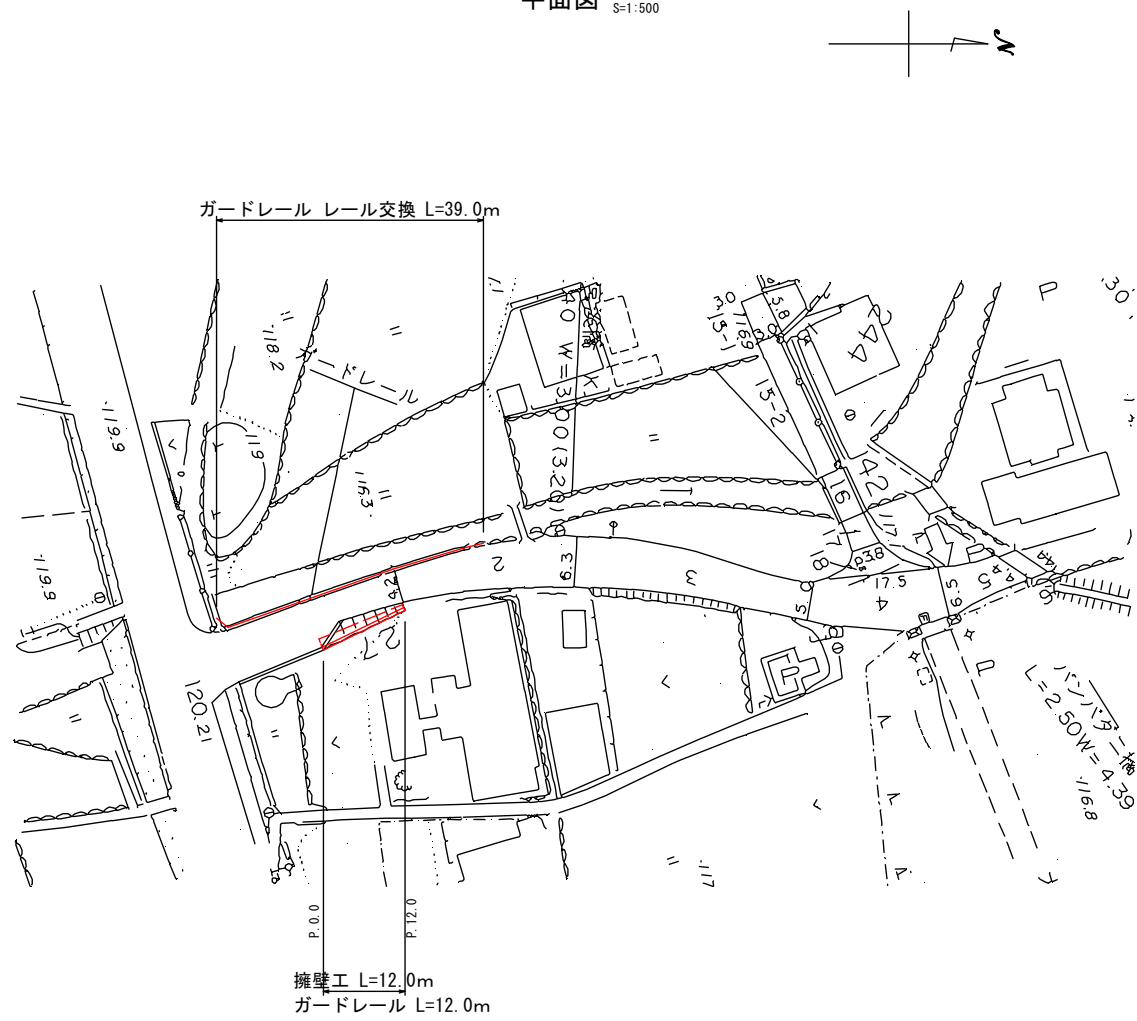

擁壁工 展開図 S=1:50

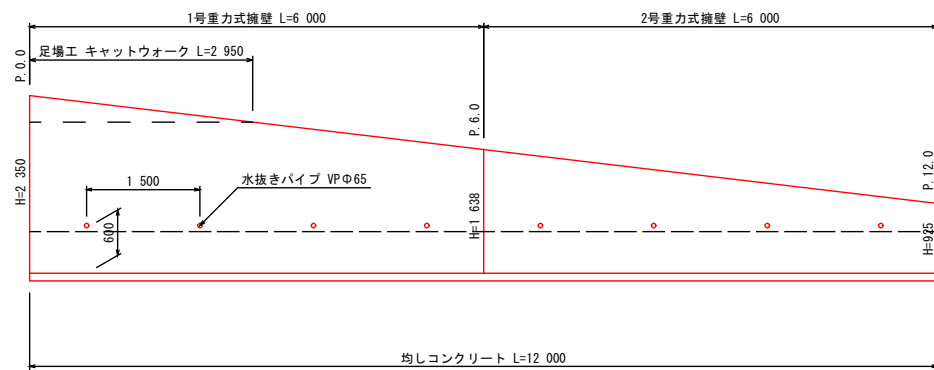

1号重力式擁壁 構造図 S=1:50

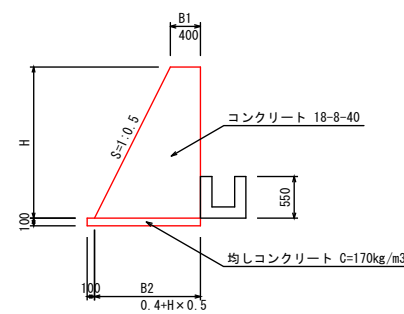

2号重力式擁壁 構造図 S=1:50

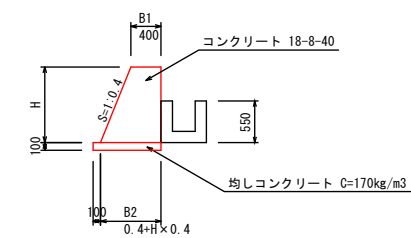

擁壁種別	測点	H(m)	B2(m)	コンクリート(m3)	型枠(m2)	均しLcon(m2)
1号重力式	P.0.0	2.35	0.4+2.35*0.5 1.575	(0.4+1.575)/2*2.35 2.321	2.35*1.118+2.35*0.55 4.427	1.575+0.1 1.675
	P.6.0	1.638	0.4+1.638*0.5 1.219	(0.4+1.219)/2*1.638 1.326	1.638*1.118+1.638*0.55 2.919	1.219+0.1 1.319
2号重力式	P.6.0	1.638	0.4+1.638*0.4 1.055	(0.4+1.055)/2*1.638 1.192	1.638*1.077+1.638*0.55 2.852	1.055+0.1 1.155
	P.12.0	0.925	0.4+0.925*0.4 0.770	(0.4+0.77)/2*0.925 0.541	0.925*1.077+0.925*0.55 1.371	0.77+0.1 0.87

工事名	令和6年度市道大宮線踏側改修工事		
工事場所	香美市 香北町 蓮生野		
設計種別	実施設計	図面番号	1 / 2
事業者名	香美市建設課香北分室		

横断面 S=1:50

P. 12. 0

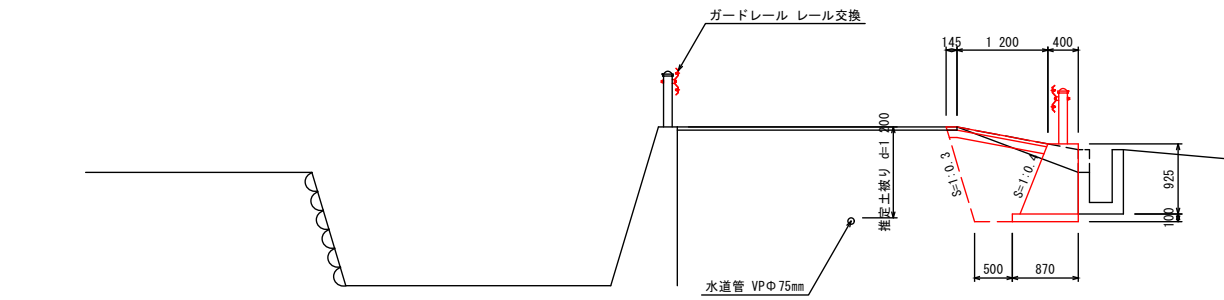

掘削	1.46
埋戻	0.91

P. 0. 0

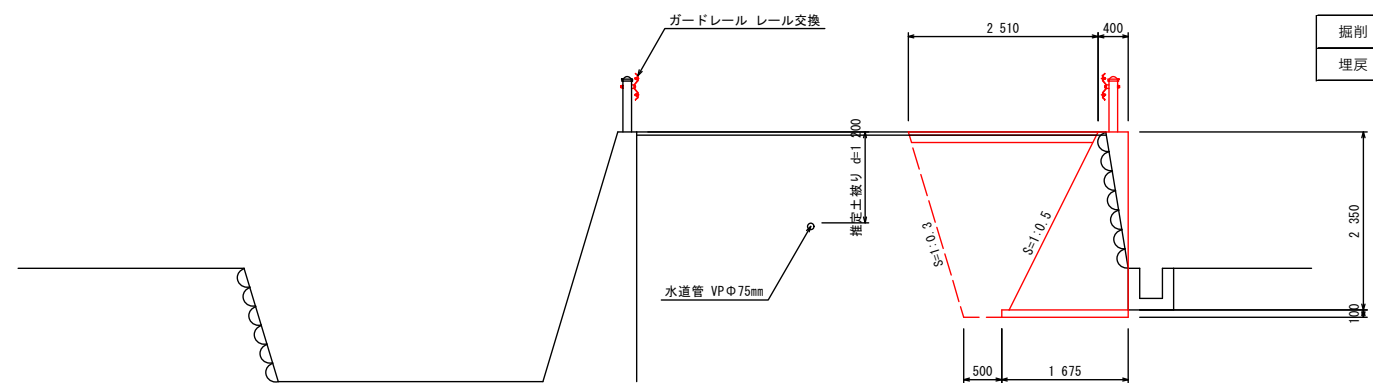

掘削	5.86
埋戻	3.40

ガードレール Gr-C-2B 構造図
S=1:20

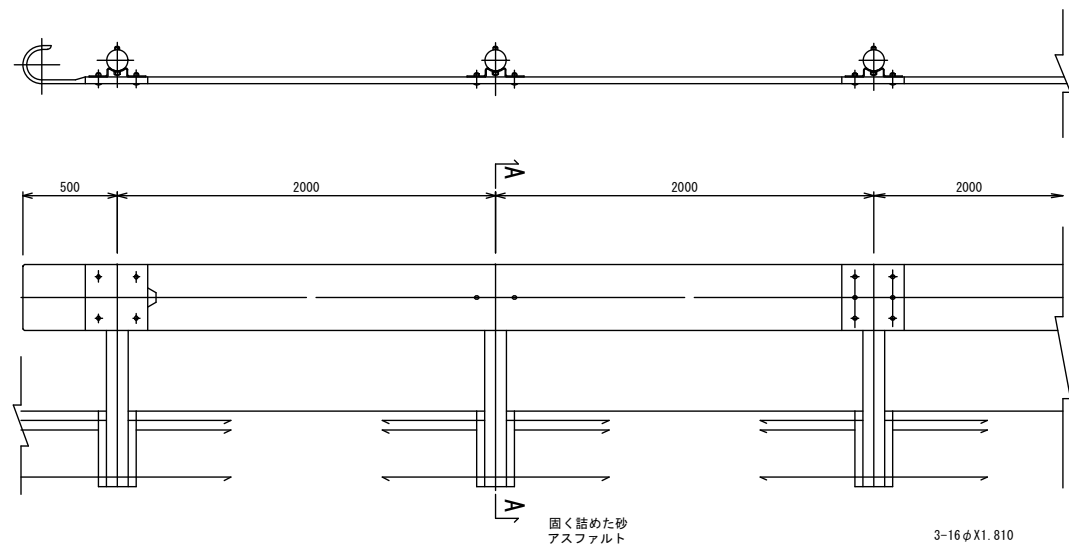

A-A断面

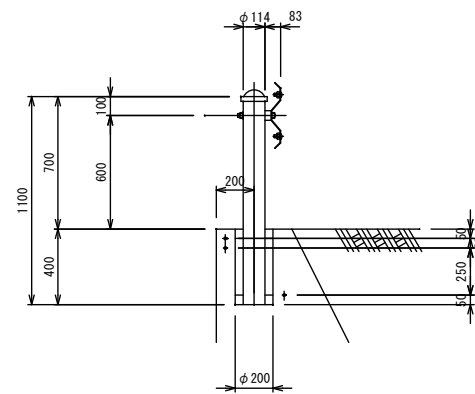

配筋

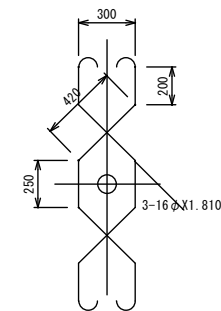

舗装工 展開図 S=1:50

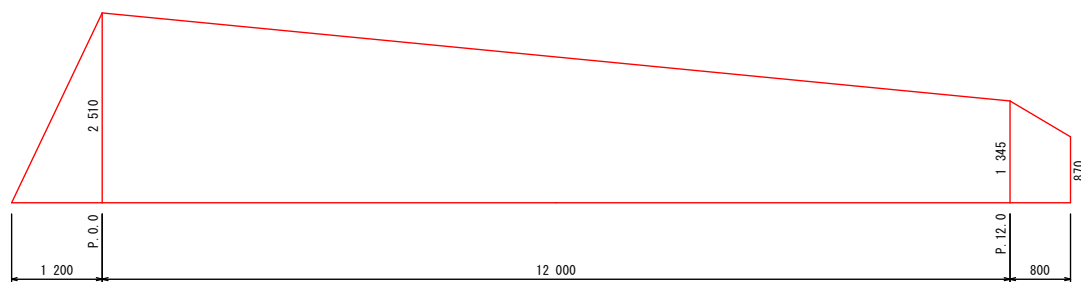

舗装工 構造図 S=1:10

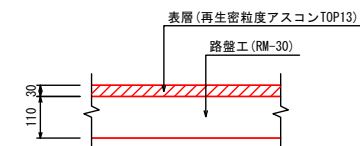

舗装版破碎工 展開図 S=1:50

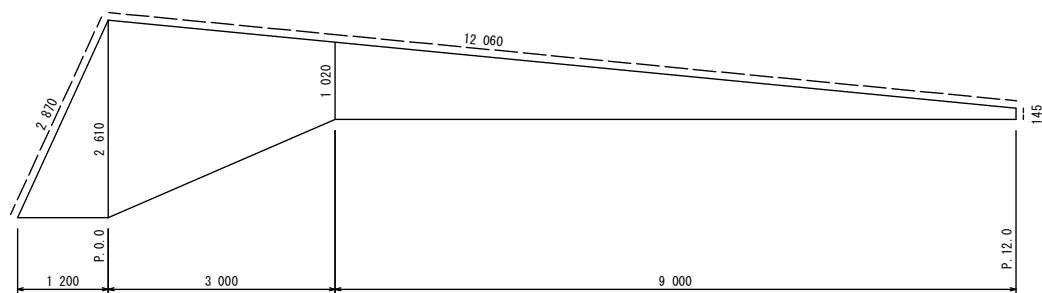

工事名	令和6年度市道大宮線路側改修工事		
工事場所	香美市 香北町 蓮生野		
設計種別	実施設計	図面番号	2 / 2
事業者名	香美市建設課香北分室		