

# 数量公開用図書

設計	令和8年4月

工事名称 帯広南商業高等学校屋上防水改修工事（普通教室棟）

工事場所 帯広市西21条南5丁目36番1

## ※注意事項

- ①本設計書は参考数量として取り扱い、数量の相違については、各々の判断で入札価格に反映させてください。

## ■設計説明書

- 1 工期 契約締結の翌日から 令和8年12月1日まで
- 2 仕様 別紙「特記仕様書」による。

## ■設計概要

### 1 構造・規模

構 造 鉄筋コンクリート造 3階建て  
建築面積 3,087.34㎡  
延床面積 8,719.45㎡

### 2 工事内容

- ・校舎屋上の以下の工区について防水改修工事を行うもの。
  - ・ A工区：普通教室
  - ・ B工区：昇降口、多目的ホール
  - ・ C工区：PH階
  - ・ D工区：生徒用玄関ポーチ
  - ・ E工区：職員用玄関ポーチ
- ・平場：アスファルト防水 DI-1/D-1（BANKS工法 JSX-020G/JSX-020同等以上）
- ・立上り：アスファルト防水 D-1（BANKS工法 JSV-020同等以上）
- ・フェンス架台：アスファルト系塗膜防水（アスクールC同等以上）
- ・令和7年度施工のI期工事（管理・産振棟）のEXP. J部に金物新設
- ・全工区の立上りで使用されている強力コーティング及びギルキャントにアスベストが含有されているため、既存立上り防水層をレベル3（非飛散性）として扱い撤去するもの。

---

( 工事価格 ) \_\_\_\_\_ )  
( \_\_\_\_\_ )  
( \_\_\_\_\_ )























校舎 普通教室棟		直接仮設				
名 称	摘 要	数 量	単位	単 価	金 額	備 考
【施工区A】		1	式			別紙 00-0011
枠組本足場	手摺先行方式 22m未満 建枠900×1700 布枠500+240	71.	m <sup>2</sup>			
ネット状養生シート	防災Ⅰ類	93.	m <sup>2</sup>			
金網式養生枠	掛払い手間 - -	11.	m <sup>2</sup>			
安全手摺	枠組本足場用 手摺先行方式	150.	m			
計						
【施工区B】		1	式			別紙 00-0003
枠組本足場	手摺先行方式 22m未満 建枠900×1700 布枠500+240	71.	m <sup>2</sup>			
ネット状養生シート	防災Ⅰ類	93.	m <sup>2</sup>			
金網式養生枠	掛払い手間 - -	11.	m <sup>2</sup>			
安全手摺	枠組本足場用 手摺先行方式	60.	m			
計						
【施工区C】		1	式			別紙 00-0012
枠組本足場	手摺先行方式 22m未満 建枠900×1700 布枠500+240	108.	m <sup>2</sup>			
ネット状養生シート	防災Ⅰ類	156.	m <sup>2</sup>			
金網式養生枠	掛払い手間 - -	11.	m <sup>2</sup>			
安全手摺	枠組本足場用 手摺先行方式	44.	m			
計						



校舎 普通教室棟		防水				
名称	摘要	数量	単位	単価	金額	備考
【施工区A】		1	式			別紙 00-0002
既存笠木取外し・再取付		150.	m			
既存砂利撤去・集積		767.	m <sup>2</sup>			
既存断熱材撤去・集積		743.	m <sup>2</sup>			
屋上片付清掃		743.	m <sup>2</sup>			
発生残材荷下げ	ラフタークレーン50t	1	式			
屋上床面高圧洗浄		743.	m <sup>2</sup>			
入隅コーナ仮防水処理		135.	m			
既存ドレン廻り防水撤去		4.	か所			
床面 下地活性化剤塗布		743.	m <sup>2</sup>			
改修ドレン設置	リフトドレンC型	4.	か所			
ドレンキャップ設置		4.	か所			
アスファルト防水(床面)	パンス工法JSX-020G断熱70ミ SPサモート仕上げ同等工法以上	743.	m <sup>2</sup>			
アスファルト防水(立上り)	パンス工法JSV-020H SPサモート仕上げ同等工法以上	135.	m <sup>2</sup>			
端末シール		150.	m			
計						

校舎 普通教室棟		防水				
名称	摘要	数量	単位	単価	金額	備考
【施工区B】		1	式			別紙 00-0004
既存笠木取外し・再取付		104.	m			
既存砂利撤去・集積		22.	m <sup>2</sup>			
既存伸縮目地撤去		520.	m			
目地周囲 欠損部補修		1	式			
ドレン廻り左官補修		4.	か所			
屋上残材片付け・清掃		568.	m <sup>2</sup>			
改修ドレン設置	リドレンC型ドレンキャップ 共	4.	m <sup>2</sup>			
北面・東面パタベツト廻り床面段差処理	耐熱型硬質ウレタン系フォーム100mm	19.				
下地アスファルトパタベツト	パタベツトPS	568.	m <sup>2</sup>			
発生残材荷下げ	ラフタークレーン50t	1	式			
アスファルト防水(床面)	パタベツト工法JSX-020 SPファイナカー仕上げ同等工法以上	568.	m <sup>2</sup>			
アスファルト防水(立上り)	パタベツト工法JSV-020 SPファイナカー仕上げ同等工法以上	104.	m <sup>2</sup>			
脱気筒	ステンレス製	7.	か所			
フェンス架台欠損部左官補修		1	式			
フェンス架台廻りアスファルト系塗膜防水	アスファルトC同等工法以上	30.	か所			
入隅コーナー仮防水処理		104.	m			
端末カラムシール		104.	m			
屋上 床面高圧洗浄		568.	m <sup>2</sup>			
計						









帯広南商業高等学校屋上防水改修工事（普通教室棟）

---

## 特記仕様書

令和 8 年 4 月

帯広市都市環境部都市建築室住宅営繕課

● 共通事項特記仕様書

- I 工事概要及び範囲
- II 各 工 事

● 第1章 一般共通事項

○ 新営工事特記仕様書

- 第2章 仮 設 工 事
- 第3章 土 工 事
- 第4章 地 業 工 事
- 第5章 鉄 筋 工 事
- 第6章 コンクリート工事
- 第7章 鉄 骨 工 事
- 第8章 コンクリートブロック・ALCパネル・押出成形セメント板工事
- 第9章 防 水 工 事
- 第10章 石 工 事
- 第11章 タイル工事
- 第12章 木 工 事
- 第13章 屋根工事及びとい工事
- 第14章 金 属 工 事
- 第15章 左 官 工 事
- 第16章 建 具 工 事
- 第17章 カーテンウォール
- 第18章 塗 装 工 事
- 第19章 内 装 工 事
- 第20章 ユニット及びその他工事
- 第21章 そ の 他

● 改修工事特記仕様書

- 第2章 仮 設 工 事
- 第3章 防水改修工事
- 第4章 外壁改修工事
- 第5章 建具改修工事
- 第6章 内装改修工事
- 第7章 塗装改修工事
- 第8章 耐震改修工事
- 第9章 環境配慮改修工事
- 第10章 屋 根 工 事
- 第11章 そ の 他

○ 建具工事特記仕様書

- 第2章 建 具 工 事

I 工事概要及び範囲

1. 工事場所 帯広市西21条南5丁目36番1

2. 工事範囲 ※ 下記●は、工事対象範囲を示す。

	名称	構造種別・階数	数量	単位	備考
●	校舎	RC造、3階	8,719.45	m <sup>2</sup>	
○					
○					
○					

3. 建設工事に係る資材の再資源化に関する法律の対象の有無 ○ 有 ● 無

4. 指定部分工事

(1) 工事範囲

(2) 指定工期 契約締結の翌日から 令和 年 月 日まで

5. 別途工事

6. 施工区分（分離発注の場合のみ記入）

※ 下記●は、工事対象範囲を示す。

項目	工種				備考
	建築	電気	暖房	衛生	
躯体の設備配管用のスリーブ、箱抜等及びモルタル等の充填		○	○	○	補強は建築
上記の補強	○				
設備機器用天井、壁、床下地の開口及び開口補強	○				埋込電灯、スピーカー、ファン等
設備機器用天井、壁、床仕上材の切込		○	○	○	補強は建築
設備用天井、床点検口	○				
防火戸用煙感知器、自動閉鎖装置		○			
設備機器用基礎	○	○	○	○	
バルコニー・ルーフ等 排水金物	○			○	配管は衛生
流し台、ユニットバスの排水トラップ	○				接続は衛生
木製建具枠の取付け	○				建具枠のレールの欠込は建築
換気扇等取付枠	○	○	○	○	
同上 防雪フード	○		○		
外壁面入排気ガラリ及び防風板	○		○		
水道検針盤		○	○	○	
灯油集中盤への配線接続		○	○	○	

## Ⅱ 各 工 事

1. 図面(閲覧用設計書を含む)及びこの特記仕様書に記載されていない事項は、全て国土交通省大臣官房官庁営繕部監修「公共建築工事標準仕様書 令和7年版(各工事編)」(以下「標準仕様書」という。)、  
「公共建築改修工事標準仕様書 令和7年版(各工事編)」(以下「改修標準仕様書」という。)、  
「公共建築木造工事標準仕様書 令和7年版」、  
「建築物解体工事共通仕様書 令和4年版」(以下「解体共通仕様書」という。)  
及び「北海道建設部土木工事共通仕様書(令和7年10月版)」による。
2. 特記事項の適用については次による。
  - (1) 章は●印を、項目は▶印の付いたものを適用する。
  - (2) 特記事項は●印の付いたものを適用する。
    - ・●印の付かない場合は、\*印をつけたものを適用する。
    - ・●印と(※)印が付いた場合は、共に適用する。
  - (3) 特記事項に記載の( )内表示番号は、標準仕様書の該当項目、該当図又は該当表を示す。
3. この特記仕様書に施工部位の記載のないものは図面によるものとする。
4. 本工事における工事監理業務委託の予定の有無 ○有 \*無
5. 関係法令等
  - (1) 受注者は、工事の施工に当たり、周辺環境の保全に努めるとともに適用を受ける関係法令等を遵守し、必要に応じて次の関係法令等に従い手続き等を行い、適切に施工すること。
    - ・ 廃棄物の処理及び清掃に関する法律(以下「廃棄物処理法」という。)
    - ・ 建設工事に係る資材の再資源化等に関する法律(以下「建設リサイクル法」という。)
    - ・ 資源の有効な利用の促進に関する法律(以下「資源有効利用促進法」という。)
    - ・ ポリ塩化ビフェニル廃棄物の適正な処理の推進に関する特別処置法(以下「PCB特別措置法」という。)
    - ・ 特定製品に係るフロン類の回収及び破壊の実施の確保等に関する法律(以下「フロン回収破壊法」という。)
    - ・ ダイオキシン類対策特別措置法
    - ・ 労働安全衛生法
    - ・ 大気汚染防止法
    - ・ 騒音規制法
    - ・ 振動規制法
    - ・ 水質汚濁防止法
    - ・ 石綿障害予防規則
    - ・ 特定化学物質障害予防規則
    - ・ 建築基準法
    - ・ 環境基本法
    - ・ 土壌汚染対策法
    - ・ 建設副産物適正処理推進要綱
  - (2) 受注者は、「建設工事公衆災害防止対策要綱 建築工事等編」及び「建築物の解体工事における外壁の崩落等による公衆災害防止対策に関するガイドライン」を遵守し、災害防止に努めること。
6. 工事に係る留意事項及び施工条件は、次のとおりとする。
  - ① 工事工程表の作成については、工事監督員及び施設管理者(学校)と十分打合せを行うこと。
  - ② 資材等の搬入搬出は利用状況を確認し、学校運営に配慮した日程を計画すること。
  - ③ 仮囲い及び外部足場の設置・解体の際や材料等の搬出入時には、必ず交通誘導員(職員可)を配置し、近隣通行人の安全を確保すること。
  - ④ 高圧洗浄の際、既設の防水層から漏水する恐れがあるため、漏水対策を検討すること。
  - ⑤ 高所での作業となるため、スタクション等を設置し、無胴網状態とならないように施工計画を実施するとともに、資材等の風散養生を確実に実施すること。

● 第 1 章 一般共通事項															
項 目	特 記 事 項														
▷ 1. 地元材等の優先使用	本工事に使用する主要資材は、地元資材及び道産資材、北海道認定リサイクル製品を使用するよう努めること。（木材及び木材製品は除く。）														
▶ 2. 環境への配慮	<p>受注者は本工事において、次の(1)から(4)を遵守すること。</p> <p>(1) 化学物質を放散させる建築材料等（※1）          本工事に使用する建築材料等は、測定対象化学物質を含有していないものを基本とし、安全データシート（SDS）や成分組成表により確認を行うほか、次のアからウを満たすものとする。</p> <p>ア. ホルムアルデヒド放散建築材料に指定されている材料は、JIS又はJASに定められたF☆☆☆☆を使用する。ただし、F☆☆☆☆の材料がない場合は監督員と協議すること。</p> <p>イ. 接着剤は、フタル酸ジ-n-ブチル及びフタル酸ジ-2-エチルヘキシルを含有しない難揮発性の可塑剤を使用している環境対応型（配慮型）のものとする。</p> <p>ウ. 家具、建具類及び二次製品は、測定対象化学物質を含有しないか含有が極めて少ないものとする。</p> <p>※1 化学物質を放散する建築材料等          合板／木質系フローリング／構造用パネル／集成材／単板積層材／MDF／パーティクルボード／その他の木質建材／ユリア樹脂板／壁紙／保温材／緩衝材／断熱材／接着剤／塗料／仕上材料／表面処理用木材保存（防腐・防蟻）剤</p> <p>(2) 環境物品等の調達          本工事の資材等に係る環境物品等の調達は、北海道グリーン購入基本方針に基づく現行の環境物品等調達方針により行うよう努める。          上記における同調達方針として、資材（材料及び機材を含む）のこん包及び容器は、可能な限り簡易であって、再生利用の容易さ及び廃棄時の負荷低減に配慮したものを優先的に選択・使用するよう努めること。</p> <p>(3) 工事中の留意事項</p> <p>ア. 換気の励行          工事期間中は、室内や足場内等の通風、換気を十分に行い、室内に放散された化学物質を室外に放出させること。</p> <p>イ. 施設利用者にシックハウスを発症した場合の措置          工事期間中に当該施設利用者がシックハウス症候群となった場合は、監督員に速やかに報告するとともに、監督員、施設管理者と連携を図りながら原因究明に努めること。          また、施設管理者へ建築材料等の情報提供やVOC測定を行うなど監督員と協議の上、必要な措置を行うこと。</p> <p>(4) 室内空気中の化学物質の濃度測定          室内空気中の化学物質の濃度を測定し、厚生労働省の指針値以下であることを確認の上、報告すること。</p> <p>【測定対象化学物質の種類及び指針値】</p> <table border="1"> <thead> <tr> <th>測定対象化学物質</th> <th>厚生労働省の指針値（25℃の場合）</th> </tr> </thead> <tbody> <tr> <td>ホルムアルデヒド</td> <td>0.08 ppm（100 μg/m<sup>3</sup>）</td> </tr> <tr> <td>トルエン</td> <td>0.07 ppm（260 μg/m<sup>3</sup>）</td> </tr> <tr> <td>キシレン</td> <td>0.05 ppm（200 μg/m<sup>3</sup>）</td> </tr> <tr> <td>エチルベンゼン</td> <td>0.085 ppm（370 μg/m<sup>3</sup>）</td> </tr> <tr> <td>スチレン</td> <td>0.05 ppm（220 μg/m<sup>3</sup>）</td> </tr> <tr> <td>パラジクロロベンゼン</td> <td>0.04 ppm（240 μg/m<sup>3</sup>）</td> </tr> </tbody> </table> <p>※パラジクロロベンゼンは文部科学省大正建築物のみ適用</p>	測定対象化学物質	厚生労働省の指針値（25℃の場合）	ホルムアルデヒド	0.08 ppm（100 μg/m <sup>3</sup> ）	トルエン	0.07 ppm（260 μg/m <sup>3</sup> ）	キシレン	0.05 ppm（200 μg/m <sup>3</sup> ）	エチルベンゼン	0.085 ppm（370 μg/m <sup>3</sup> ）	スチレン	0.05 ppm（220 μg/m <sup>3</sup> ）	パラジクロロベンゼン	0.04 ppm（240 μg/m <sup>3</sup> ）
測定対象化学物質	厚生労働省の指針値（25℃の場合）														
ホルムアルデヒド	0.08 ppm（100 μg/m <sup>3</sup> ）														
トルエン	0.07 ppm（260 μg/m <sup>3</sup> ）														
キシレン	0.05 ppm（200 μg/m <sup>3</sup> ）														
エチルベンゼン	0.085 ppm（370 μg/m <sup>3</sup> ）														
スチレン	0.05 ppm（220 μg/m <sup>3</sup> ）														
パラジクロロベンゼン	0.04 ppm（240 μg/m <sup>3</sup> ）														

	濃度測定	○ 行う      ○ 行わない
	測定箇所	(      ) 箇所 ※測定する位置は、図示による。
	測定回数	* 1回      ○ 2回
	測定時期	※ 測定を行う時期は、監督員の指示による。
	測定方式	拡散法（パッシブ方式）又は厚生労働省が示す標準的な測定方法（アクティブ方式）により実施すること。
	分析方法	厚生労働省の示している分析方法による。 測定時の平均室温が20度に満たない場合は、厚生労働省が示す温度、湿度による補正（ホルムアルデヒド）を行うこと。
▷	3. 地域材の優先使用	本工事に使用する木材又は木材を原料とする資材を使用する場合は、地元（管内）木材を優先的に使用することとし、使用した材料の種別、産地等を監督員に報告すること。
▷	4. 合法木材の使用	木材又は木材を原料とする資材を使用する場合は、間伐材や合法性の証明された材を使用すること。 また、木材の合法性の証明は、「木材・木材製品の合法性、持続可能性の証明のためのガイドライン」（平成18年2月林野庁）に準拠し、資材納入業者から証明を受けるとともに、証明書類を工事完了年度から起算して5年間保存すること。
▶	5. 特別な材料の工法	設計図書等に指定されていない特別な材料の工法は、当該製品の指定工法とする。
▶	6. 品質計画	建築基準法に定められた区分等 ・ 風 速 ( $V_0 = 30 \text{ m/s}$ ) ・ 地表面粗度区分 ( ○ I    ○ II    ● III    ○ IV ) ・ 垂直積雪量 ( 130 cm)
▶	7. 工事写真	工程写真は、営繕工事写真撮影要領 令和5年版（国土交通省大臣官房官庁営繕部整備課）による。 デジタル工事写真の黒板情報電子化を行う場合は、「デジタル工事写真の黒板情報電子化について」（国土交通省大臣官房官庁営繕部整備課）による。 完成写真は、監督員と協議すること。
▶	8. 技能士	(1) 技能士の適用は次の職種とし、従事する技能士の氏名・職種及び資格を記載した書面により監督員に報告すること。 ただし、作業の軽微なものは、監督員との協議により省略することができる。 なお、施工計画書等の記載事項や添付資料（資格証明等）により、選定技能士の内容が確認できる場合は「技能者選定通知書」の提出を省略できる。  <職種> 型枠施工・鉄筋施工・防水施工・内装仕上げ施工・サッシ施工・ガラス施工・表装・塗装・建築板金・石材施工・建築大工・とび・左官・ブロック建築・タイル張り・エーエルシーパネル施工・カーテンウォール施工・造園・樹脂接着剤注入施工・コンクリート圧送施工・冷凍空気調和機器施工・配管・熱絶縁施工・枠組壁建築、厨房設備施工、自動ドア施工、バルコニー施工、ウェルポイント施工、建具製作、畳製作  (2) 技能士は、職業能力開発促進法による1級、2級若しくは単一等級の資格を有し、地域技能士会の発行する資格証明書、又は技能検定合格書の写し、或いは技能士手帳の写しを上記（1）の書面に添付すること。

- ▶ 9. 施工中の安全確保及び環境保全等
- (3) 技能士は、適用する工事作業中、1名以上の者が自ら作業するとともに、他の技能者に対して、施工品質の向上を図るための作業指導を行うこと。
- 受注者は、標準仕様書に定められた安全確保及び環境保全等のほか、特に次の事項に留意し、工事現場の事故防止に努めること。
- (1) 労働者の安全衛生教育の徹底すること。
  - (2) 工事現場の安全パトロールの励行すること。
  - (3) 建設機械器具などの危害防止処置を徹底すること。
  - (4) 第三者に災害を及ぼしてはならない。
  - (5) 公害防止に努めること。
  - (6) 公道の汚染防止に努めること。
  - (7) 善良な管理者の注意をもってしても、災害又は公害の発生の恐れがある場合の処置は、監督員と協議すること。
- ▶ 10. 交通安全管理
- 受注者は、工事の施工中の交通事故防止のため交通安全管理に努め、次の事項を遵守すること。
- (1) 工事施工中の安全管理（交通誘導員の配置日及び人数を含む）について、工事着手に先立ち作成する総合施工計画書で計画すること。  
なお、計画は資材搬出入運行路線・点検体制・その他車両運行に係る安全対策等について道路管理者等関係機関と十分な事前協議を行い、以後も常に連絡を密にとりながら適切な処置を講じること。
  - (2) 常に下請負人も含め工事施工中の交通安全管理状況の把握に努め、管理状況を適宜監督員に報告すること。
  - (3) 工事に関連して交通事故が発生したときは、速やかに監督員に連絡した後、書面により報告すること。
  - (4) 運搬には、許可業者を選定するなどして、過積載又は過労運転等に伴う交通事故防止に努めること。
  - (5) 建設機械（ブルドーザー、バックホ等）は、排出ガス対策型を使用し、かつ、低騒音・低振動型の車両を使用すること。
- ▶ 11. 工事完成時の提出図書等
- 工事が完成した時は、帯広市営繕工事現場管理要領により、書類を整理のうえ、イージーキャビネット（A4版）に収納し提出すること。完成図の製本は専門業者によるものとする。
- (1) 完成図
 

	* 作成する	○ 作成しない
・ 縮小版製本（A3二つ折り）	● 2部	○ 3部
・ 100%製本	○ 1部	
・ 別途工事分完成図について	○ まとめる	○ まとめない
・ 電子データ（完成図JWW・PDF）（完成写真PDF）		
CD-R等による提出		
・ 設計原図の貸与	* 有り	○ 無し
・ CADデータの貸与	* 有り	○ 無し
  - (2) 保全に関する資料（提出部数 \* 1部 ○ \_\_\_部）
  - (3) 保守に関する指導案内書（機器取扱説明書）  
各設備の機能が十分発揮しうるよう、主要機器を含めた装置の取扱説明及び保守についての事項を記載したものとする。  
  
指導案内書 A4判カラーを標準 2部（住宅営繕課1＋施設1）  
同上データ CD-R等による 1式
  - (4) その他、必要とする書類については、監督員の指示による。
- ▶ 12. 高度技術・創意工夫
- 受注者は、工事施工において、自ら立案実施した創意工夫や技術力に関する事項について工事完了時まで所定の様式により提出することができる。
- ▷ 13. 電力基本料金
- 本受電から引渡しまでの電力基本料金 ○ 本工事 ○ 別途

▶ 14. 発生材の処理等

発生材の処理等は、「建設リサイクル法」、「資源有効利用促進法」、「廃棄物処理法」等の関係法令及び「建設副産物適正処理推進要綱」に従い適切に処理すること。

処分を行った場合は、処分数量の確認のため、その施設の許可書等（写し）、受入伝票又はマニフェスト伝票等（写し）を監督員に提示すること。

なお、工事完成書類としてマニフェスト伝票等（写し）の提出は求めない。

明示している処分場所については、受入可能な施設のうち、積算上運搬費等も含めて一番安価な処理施設としているが、処理施設場所を指定するものではない。

受注者の提示する処理施設と積算上の処理施設が異なる場合においても設計変更の対象としない。

ただし、異なる処理施設となった理由が受注者の責によるものでないと判断される場合は、設計変更の対象として扱う。

- (1) 発生材のうち、引き渡しを要する範囲は次による。監督員の指示する方法及び位置に堆積、整理し所定の発生材報告書により監督員に報告すること。

引き渡しを要する範囲： \_\_\_\_\_

- (2) 受注者が処分する有価物の範囲は次による。

有価物の範囲： \_\_\_\_\_

なお、有価物は、次の登録又は許可業者で処分すること。

7. 廃棄物再生事業者登録（知事登録）

1. 金属くず商許可業者（警察許可）

また、処分を行った場合は、その施設の許可書（写し）と受入伝票又はマニフェスト伝票等、及び許可書等の写しを監督員に提出すること。

- (3) 特別管理産業廃棄物

種 類	廃石綿（非飛散性アスベスト）
処理方法	最終処分（埋立）
処分場所	受入先： (株) 北海道エコシス
	片道運搬距離 ( 46.5 km)
種 類	
処理方法	
処分場所	受入先：
	片道運搬距離 ( km)

- (4) 再資源化を図るもの（特定建設資材廃棄物）

種 類	コンクリート塊
場 所	受入先：
	片道運搬距離 ( km)
種 類	アスファルト・コンクリート塊
場 所	受入先：
	片道運搬距離 ( km)
種 類	建設発生木材
場 所	受入先：
	片道運搬距離 ( km)

※ 設計上、特定建設資材廃棄物は発生しない場合で、受注者の都合により実際に特定建設資材を発生させ、廃棄物として処分する場合は、当該特定建設資材廃棄物の再資源化等実施方法の確定後に、監督員の確認を受けること。

(5) 再資源化を図るもの（特定建設資材廃棄物以外）

種 類	
処理区分	○ 縮減 ○ 現場で使用
場 所	受入先：
	片道運搬距離 ( km)

(6) その他の発生材

種 類	廃プラスチック類（アスファルト防水、断熱材）
処理区分	● 中間処理 ○ 最終処分
処分場所	受入先： 山口重機
	片道運搬距離 ( 4.6 km)
種 類	ガレキ類（砂利）
処理区分	● 中間処理 ○ 最終処分
処分場所	受入先： 佐山建設工業（株）
	片道運搬距離 ( 22.5 km)
種 類	金属くず
処理区分	● 中間処理 ○ 最終処分
処分場所	受入先： (株)マテック
	片道運搬距離 ( 5.3 km)

(7) 建設廃棄物の収集・運搬は、産業廃棄物収集運搬業の許可を受けた者とする。

当該運搬車には、次に掲げる表示を行い、環境省令で定める書面を備え付けること。

産業廃棄物収集運搬車	
業 者 名	( ○ ○ ○ ○ ○ )
許 可 番 号	× × × × ×

(8) 「建設リサイクル法」対象工事及び「資源有効利用促進法」で定められた次の資材の搬入、副産物の搬出がある工事は、工事着手時に再生資源利用・利用促進計画書を提出し、提出時にその内容を説明するとともに、書面又は映像（デジタルサイネージ）により工事現場の見やすい場所へ掲示し、可能な限りインターネットの利用により公表するよう努めなければならない。

また、工事完了時に再生資源利用・利用促進実施書を提出し、監督員から請求があった時は、当該実施状況を報告すること。

資源有効利用促進法で定められた一定規模以上の工事  
（次表の一つでも該当するもの）

・ 再生資源利用計画書

次のような建築資材を搬入する工事

土 砂	500 m <sup>3</sup> 以上
砕 石	500 t 以上
加熱アスファルト混合物	200 t 以上

・ 再生資源利用促進計画書

次のような指定副産物を搬出する建設工事

土 砂	500 m <sup>3</sup> 以上
コンクリート塊	合計 200 t 以上
アスファルト・コンクリート塊	
建設発生木材	

▷ 15. 特殊な建築副産物

(1) 施工調査計画

特殊な建設副産物の施工調査は、次による。 (7.1.3)

なお、分析調査の結果、設計図書と異なる場合は、監督員と協議すること。

▶ 16. 特殊な建設副産物の回収及び処分

7. 使用状況について、設計図書及び目視により製造所名、製造年、型式、種類、数量等を調査する。

4. 分析調査

○ 行う                      ○ 行わない

特殊な建設副産物の回収及び処分は、次による。 (7.3.1)

(1) フロン

7. 冷媒

関係法令等に従い、登録を受けた回収業者。

処理区分	* 回収
場所	業者名等：
	住 所：
	片道運搬距離 ( km)

4. 建材用断熱材フロン

処理区分	* 焼却
場所	業者名等：
	住 所：
	片道運搬距離 ( km)

(2) ハロン

ハロン消火設備のハロン容器は、ハロン消火設備設置業者等に処理を委託。

処理区分	* 処理
場所	業者名等：
	住 所：
	片道運搬距離 ( km)

(3) イオン化式感知器

製造業者に処理を委託。

処理区分	* 処理
場所	業者名等：
	住 所：
	片道運搬距離 ( km)

(4) 六ふっ化硫黄ガス

製造業者に回収を委託。

種類	○ 絶縁開閉器      ○ 絶縁変圧器等の受変電機器
処理区分	* 処理
場所	業者名等：
	住 所：
	片道運搬距離 ( km)

(5) PFOS (ペルフルオロ (オクタン-1-スルホン酸) )

種類	○ 泡消火剤      ○ その他 ( )
処理区分	○ 中間処理                      ○ 最終処分
場所	業者名等：
	住 所：
	片道運搬距離 ( km)

(6) その他の特殊な建設副産物

種類	○
処理区分	○ 処理      ○ その他の処理方法 ( )
場所	業者名等：
	住 所：
	片道運搬距離 ( km)

▶ 17. 北海道循環資源利用促進税	本工事で発生する産業廃棄物が、道内の最終処分場に直接搬入される場合、又は中間処理場に搬入される場合でも残さ等が発生し、最終処分場に搬出される場合は、循環税が課税されるので適正に処理すること。
▷ 18. 自主施工期間の施工条件	<p>自主施工期間中は、低温時施工により品質管理上支障の起こす恐れのない工種は、これを積極的に活用できる。</p> <p>ただし、支障の起こす恐れのある次の工種は、工法等を監督員と十分協議の上、施工するものとする。</p> <p>&lt;工種&gt; コンクリート・屋外防水・屋上防水・タイル・左官・塗装・緑化工事その他これに類する工事</p>
▷ 19. 防寒養生	<p>防寒養生は、次の範囲とする。</p> <p>(1) 養生期間      令和 年 月 日から令和 年 月 日まで</p> <p>ただし、上記期間外において品質確保の観点から防寒養生の実施が必要となる期間については設計変更できるものとする。</p> <p>なお、寒中コンクリートの適用期間については、建築工事監理指針第6章第11節 表6.11.1による。</p> <p>(2) 養生方法</p> <p>7. 仮囲      ○ 上家仮囲                      ○ 側 仮 囲</p> <p>1. 採暖      ○ 外部採暖                      ○ 内部採暖</p>
▶ 20. 季節労働者などの雇用	<p>工事施工に際しては、職業安定機関と密接な連携を図り、季節労働者などの雇用の拡大に努めること。</p>
▶ 21. 火災保険等	<p>工事着手から完成引渡までの間を契約金額に相当する保険等に加入するものとし、取扱いは次による。</p> <p>(1) 付保する保険</p> <p>工事の内容により、火災保険、建設工事保険、組立保険等の1以上の保険を付保する。</p> <p>なお、受注者自ら上記の保険に追加して付する特約等については、これを妨げるものではない。</p> <p>(2) 保険金</p> <p>原則として請負代金額とする。</p> <p>(3) 保険の期間</p> <p>保険の加入期間は原則として工事着手日から完成引渡しまでの間とする。</p> <p>工事着手日    ~      実際の工事のための準備工事（現場事務所等の建設又は測量を開始すること）の初日をいう。</p> <p>完成引渡し    ~      工期に14日追加した日とする。</p> <p>(4) 対象外工事</p> <p>次に掲げる工事は、対象外工事として保険を付さない事ができる。</p> <p>(ア) 解体、撤去、分解又は片づけ工事</p> <p>(イ) 外構工事</p> <p>(5) 保険契約の変更</p> <p>保険契約締結後に請負代金額の変更又は工期延長等があった場合は、相応の保険契約を変更しなければならない。</p> <p>(6) 保険証券等の提出</p> <p>保険契約を締結（変更を含む）した場合は、当該保険証券等の写しを工事着手の前に、監督員へ提出しなければならない。</p> <p>(7) 協議</p> <p>この取扱いにより難しい事項については、必要に応じて受注者は、発注者と協議するものとする。</p>

▶ 22. 法定外の労災保険の付保

本工事の受注者は、下記に従い、法定外の労災保険に付さなければならない。

- (1) この特記仕様書における「法定外の労災保険」とは、従業員等が業務上の災害によって身体の障害（後遺障害、死亡を含む）を被った場合に、法定労災保険の給付に上乗せして雇用者が従業員等又はその遺族に支払う金額に対し、保険会社が雇用者に保険金を支払うことを定める契約をいう。
- (2) 受注者は、本工事の契約工期を包含する保険期間による「法定外の労災保険」（以下「法定外労災保険」という。）を締結しなければならない。本工事に係る契約締結時において「法定外労災保険」の契約を締結していない場合は、工事着工の前に「法定外労災保険」を締結すること。
- (3) 受注者は「法定外労災保険」の保険証券の写し又は加入証明書の原本を工事着手の前に、監督員へ提出しなければならない。
- (4) 契約書第23条に基づき本工事の工期を変更したことにより、工期が「法定外労災保険」の保険適用外に及んだ場合、受注者は速やかに変更後の工期による保険期間の変更又は保険の追加契約を行い、変更又は追加して契約した「法定外労災保険」の保険証券の写し又は加入証明書の原本を監督員へ提出しなければならない。
- (5) 本工事で求める「法定外労災保険」については、保険契約に定める保険金額の多寡や特約の有無等の契約内容は問わず、保険契約の事実のみを求めるものとする。

▶ 23. 現場環境改善

魅力ある建設工事を推進するため、工事現場の環境改善に努めること。

▷ 24. 快適トイレの設置

本工事は、「快適トイレ設置工事」の対象工事である。

- (1) 受注者が当該工事の現場に仮設トイレを設置する場合は、建設現場を男女ともに働きやすい職場環境へと改善することを目的に、快適トイレの設置を検討すること。
- (2) 快適トイレとは、次のア.及びイ.の各項目を全て満たすものとする。ウ.については必須ではないが、装備していればより快適になるとと思われる項目なので、設置を検討すること。

ア. 快適トイレに求める標準仕様

(ア) 洋式（洋風）便器

(イ) 水洗機能（簡易水洗、し尿処理装置付き含む）

(ウ) 臭い逆流防止機能（フラッパー機能：必要に応じて消臭剤等活用し臭い対策を取ること）

(エ) 容易に開かない施錠機能（二重ロック等：二重ロックの備えがなくても容易に開かないことを製造者が説明出来るもの）

(オ) 照明設備（電源がなくても良いもの）

(カ) 衣類掛け等のフック付、又は荷物置き場設備機能（耐荷重 5 kg以上）

イ. 快適トイレとして活用するために備える付属品

(ア) 現場に男女がいる場合に男女別の明確な表示

(イ) 周囲からトイレの入口が直接見えない工夫

(ウ) サニタリーボックス

(エ) 鏡付きの洗面台

(オ) 便座除菌シート等の衛生用品

ウ. 推奨する仕様、付属品

(ア) 便房内寸法900×900mm 以上（半畳程度以上）

(イ) 擬音装置

(ウ) 着替え台

(エ) フラッパー機能の多重化

	<p>(オ) 窓など室内温度の調整が可能な設備</p> <p>(カ) 小物置き場等（トイレトペーパー予備置き場）</p> <p>(3) 快適トイレの設置にあたっては、次に留意すること。</p> <p>7. 男女別で1基ずつ設置することを原則とする。ただし、女性が現場にいない場合はこの限りではない。      なお、設計変更数量の上限は、男女別で1基ずつ2基／現場まで、一体型で1基／現場までとする。</p> <p>4. 具体的な実施内容や設置時期については、工事着手前の施工計画書提出時に、(2)の項目を満たすことを確認できる資料（見積書を含む）を監督員に提出し、規格・設置基数等の詳細について、協議のうえ決定すること。</p> <p>ウ. 手配が困難な場合は、監督員と協議のうえ設置しないことができる。</p>
▶ 25. 建設業退職金共済制度	<p>工事現場には「建設業退職金共済制度適用事業主工事現場」の標識を掲示すること。</p>
▶ 26. 工事標識	<p>受注者は、着工後速やかに公衆の見やすい場所に工事標識を掲示すること。</p>
	<div style="border: 1px solid black; padding: 10px; width: fit-content; margin: auto;"> <p style="text-align: center;">工 事 名</p> <p style="text-align: center;">工 期 自 令 和 年 月 日 至 令 和 年 月 日</p> <p style="text-align: center;">発 注 者 帯 広 市</p> <p style="text-align: center;">監 理 帯 広 市 都 市 環 境 部 都 市 建 築 室 住 宅 営 繕 課</p> <p style="text-align: center;">受 注 者</p> </div> <p style="text-align: center;">1,800</p> <p style="text-align: center;">注1 黒文字・丸ゴシック カラー鉄板（白）タルキ下地</p>
▶ 27. 工事实績情報の登録	<p>受注者は、受注時、変更時及び完了時に（10日以内）工事实績情報システム（CORINS）に基づき、「工事カルテ」を作成し、監督員の確認を受けた後に、（財）日本建設情報総合センターに登録申請しなければならない（ただし、請負代金額500万円以上2,500万円未満の工事については、受注時のみ登録するものとする。）。また、同センター発行の「工事カルテ受領書」の写しを監督員に提出しなければならない。（対象工事：請負代金額500万円以上の全工事）</p>
▶ 28. 施工体制台帳の整備	<p>建設業法に基づく施工体制台帳を作成し、施工管理体制に関する事項を監督員に提出しなければならない。また、公衆の見やすい場所に施工体系図を掲示すること。</p>
▶ 29. 共同企業体編成表の提出	<p>本工事を共同企業体で受注した場合は、契約締結後5日以内に共同企業体編成表作成のうえ監督員に提出しなければならない。</p>
▶ 30. 完成施設事後調査実施	<p>帯広市工事請負契約に定める「契約不適合責任」期間内に、完成施設事後調査実施方針に基づき下記調査を行う。</p>
▶ 31. 暴力団員等による不当介入を受けた場合の対応	<p style="text-align: center;">○ 一次調査                      ※ 一次調査及び二次調査</p> <p>(1) 受注者は、暴力団員等による不当要求又は工事（業務）妨害（以下「不当介入」という。）を受けた場合は、断固としてこれを拒否しなければならない。</p> <p style="text-align: center;">また、不当介入があった時点で速やかに警察に通報するとともに、捜査上必要な協力を行わなければならない。</p> <p>(2) 受注者は、前記により警察へ通報を行った際には、速やかにその内容を監督員に報告しなければならない。</p>

▶ 32. 特定住宅瑕疵担保責任の履行の確保等に関する法律への対応

(3) 受注者は、暴力団員等による不当介入を受けたことにより、工程に遅れが生じる等の被害が発生した場合は、監督員と協議するものとする。

受注者は、「特定住宅瑕疵担保責任の履行の確保等に関する法律」に基づき、保険への加入又は保証金の供託を行うこと。

▶ 33. 週休2日工事

(1) 本工事は、完全週休2日（土日）及び月単位の週休2日工事の対象工事であり、当初予定価格は月単位の週休2日以上の達成を前提とした経費の補正を行っている。

(2) 受注者は、週休2日による施工を希望する場合、契約後、発注者と協議を行い、協議が整った場合に完全週休2日（土日）及び月単位の週休2日による施工を行うこととする。

なお、月単位の週休2日が達成できない場合においても、通期の週休2日による施工を行わなければならない。

(3) 完全週休2日（土日）とは、対象期間内の全ての週において、土日に現場閉所されている状態をいう。土日に加えて、受注者自らが土日以外にも現場閉所することは可能とする。受注者の責によらず、土日に施工を行わざるを得ない場合は、事前に協議した上で、土日に代わる現場閉所日を指定するものとする。

月単位の週休2日とは、対象期間の全ての月において、4週8休以上（現場閉所日数（降雨、降雪等による予定外の現場閉所日を含む。）の割合（以下「現場閉所率」という。）が28.5%（8日/28日）以上の水準に達する状態）の現場閉所がされている状態をいう。ただし、暦上の土曜日・日曜日の閉所では現場閉所率が28.5%に満たない月は、その月の土曜日・日曜日の合計日数以上の閉所を行っている場合に、達成しているものとみなす。

通期の週休2日とは、対象期間の全体を通じた期間において、土日・祝日にかかわらず、4週8休以上の現場閉所がされている状態をいう。

対象期間は、工事着手日（現場に継続的に常駐した最初の日）から工事完成日（各種仮設物を撤去し、現場の清掃を完了した日）までの期間をいう。なお、年末年始6日間、夏期休暇3日間、工場製作のみを実施している期間、工事全体を一時中止している期間のほか、発注者があらかじめ対象外としている内容に該当する期間（受注者の責によらず現場作業を余儀なくされる期間等）は含まない。

契約後、週休2日の対象期間としていた期間において、受注者の責によらず現場作業を余儀なくされる期間が生じる場合は、受注者間で協議し、現場閉所による週休2日の対象外とする作業と期間を決定するものとする。

(4) 現場閉所とは、巡回パトロール、保守点検等、現場管理上必要な作業を行う場合を除き、現場が閉所された状態をいう。なお、降雨、降雪などによる予定外の現場閉所日についても現場閉所日に含めるものとする。

(5) 週休2日の確保の取組みは、将来の担い手確保、入職しやすい環境づくりを目指すものであることから、週休2日による施工を実施する受注者は、その趣旨に沿った休日の取得に努めるものとする。

(6) 週休2日の実施の確認方法は、次によるものとする。

- ・ 受注者は、週休2日の計画工程表を施工計画書に添付し発注者へ提出する。
- ・ 受注者は、実施結果を発注者へ報告する。

(7) 発注者が必要に応じ週休2日の実施状況の聞き取り等を行う場合には、受注者は協力するものとする。

<p>▶ 34. 主任技術者又は監理技術者の専任を要しない期間</p> <p>▷ 35. 電子納品、情報共有システムの活用</p>	<p>(8) 補正の対象となる経費は、労務費（工事費の積算に用いる複合単価、市場単価及び物価資料の掲載価格（材工単価）の労務費）及び現場管理費とし、現場閉所の達成状況の結果、完全週休2日（土日）を達成した場合は、増額の設計変更を行い、月単位の週休2日に満たない場合は、減額の設計変更を行う。また、市場単価についても月単位の週休2日に満たない場合は設計変更を行う。  なお、その他労務費分が明らかとなっていない単価等については補正の対象としない。</p> <p>(9) 週休2日工事について、受注者を対象としたアンケート調査の依頼があった場合は協力するものとする。</p> <p>(10) 週休2日の実施計画書提出後、当該工事の全体工期に影響はでないものの、一部の施工内容・箇所に変更があり、工期内の期限を設ける必要がある場合は、対象期間外とできる場合があるので、受発注者間協議を行うこと。</p> <p>(11) その他の事項については、帯広市週休2日工事实施要領によるものとする。</p> <p>請負契約の締結後、現場施工に着手するまでの期間（現場事務所の設置、資機材の搬入又は仮設工事等が開始されるまでの期間）については、主任技術者又は監理技術者の工事現場への専任を要しない。  なお、現場施工に着手する日については、請負契約の締結後、受注者が申し出た日とし、工事工程表、総合施工計画書、工事指示・協議書のいずれかで示すこと。  不明な点については、監督員と協議すること。</p> <p>本工事は、電子納品、情報共有システム活用の対象工事である。活用にあたっては、監督員と協議の上、「営繕工事電子納品要領」（平成24年3月12日付け国営施第25号）及び「電子納品運用ガイドライン」に基づき、情報共有システムを活用し、完成図書を電子納品すること。</p>
---	--

**第2章 仮設工事**

記載のない限り1.1.1等の3つの数字は、公共建築改修工事標準仕様書(建築工事編)の章・節・項を示す

項目	特記事項																													
▶ 1. 騒音・粉じん等の対策	(1) 防音パネル (2.1.3) ○ 設ける (設置範囲: 図示) * 設けない																													
▶ 2. 足場等	(2) 防音シート ○ 設ける (設置範囲: 図示) * 設けない (3) 壁つなぎ処理(高性能真空掃除機併用) ○ 適用する ○ 適用しない (1) 内部足場 ○ 脚立足場 ○ 枠組棚足場 ○ ローリングタワー (2.2.1) (2) 外部足場 ● 設置する  足場を設ける場合には、「手すり先行工法等に関するガイドライン」について(厚生労働省令和5年12月改定)の「(別紙)手すり先行工法等に関するガイドライン」に基づき、足場の組立、解体、変更の作業時及び使用時には、常時、全ての作業床について手すり、中棧及び幅木の機能を有するものを設置しなければならない。 (3) 災害防止 (2.2.1) ● 工事用シート(メッシュ) ( ● 防災Ⅰ類 ○ 防災Ⅱ類) ○ 工事用シート(帆布製) ( ○ 防災Ⅰ類 ○ 防災Ⅱ類) ○ 養生防護棚 ○ 金網張 ○ 金網式養生柵 (4) 材料、撤去材等の運搬方法 (表2.2.1) ○ A種(二本構リフト等) ● B種(トラッククレーン等) ○ C種(既存EV利用) ○ D種(既存階段) ○ E種(登り桟橋等)																													
▶ 3. 養生	(1) 既存部分・既存家具・既存設備等の養生 (2.3.1) * 行わない ● 行う 養生方法 * ビニルシート ○ <u>立上り床面(アスベスト養生)</u> (2) 既存ブラインド、カーテン等の養生及び保管場所等 * 行わない ○ 行う 養生の方法 * ビニルシート ○ _____ 保管場所 _____ (3) 固定された備品、机・ロッカー等の移動 * 行わない ○ 行う 移動場所 _____																													
▷ 4. 仮設間仕切り	(1) 仮設間仕切りの種別 (2.3.2)(表2.3.1) <table border="1" style="width: 100%; border-collapse: collapse;"> <thead> <tr> <th>種別</th> <th>下地</th> <th>材質</th> <th>充填材</th> <th>塗装</th> </tr> </thead> <tbody> <tr> <td>○ A種</td> <td>○ 木下地</td> <td>* せっこうボード( * 9.5 ○ )</td> <td>厚さ mm</td> <td>○ 片面</td> </tr> <tr> <td>○ B種</td> <td>* 軽量鉄骨</td> <td>○ 合板 ( * 9.0 ○ )</td> <td>—</td> <td>* 無し</td> </tr> <tr> <td>* C種</td> <td>○ 単管下地</td> <td>○ 全面シート</td> <td>—</td> <td>—</td> </tr> <tr> <td rowspan="2">仮設扉</td> <td>* 木製扉</td> <td>* 合板張り程度</td> <td>—</td> <td>—</td> </tr> <tr> <td>○ 鋼製扉</td> <td>○ 片面フラッシュ程度</td> <td>—</td> <td>—</td> </tr> </tbody> </table>	種別	下地	材質	充填材	塗装	○ A種	○ 木下地	* せっこうボード( * 9.5 ○ )	厚さ mm	○ 片面	○ B種	* 軽量鉄骨	○ 合板 ( * 9.0 ○ )	—	* 無し	* C種	○ 単管下地	○ 全面シート	—	—	仮設扉	* 木製扉	* 合板張り程度	—	—	○ 鋼製扉	○ 片面フラッシュ程度	—	—
種別	下地	材質	充填材	塗装																										
○ A種	○ 木下地	* せっこうボード( * 9.5 ○ )	厚さ mm	○ 片面																										
○ B種	* 軽量鉄骨	○ 合板 ( * 9.0 ○ )	—	* 無し																										
* C種	○ 単管下地	○ 全面シート	—	—																										
仮設扉	* 木製扉	* 合板張り程度	—	—																										
	○ 鋼製扉	○ 片面フラッシュ程度	—	—																										
▶ 5. 監督員事務所及び備品等	(2) 設置箇所 * 図示 (1) 監督員事務所 (2.4.1) ○ 設ける * 設けない ( * 10㎡ ○ 20㎡ ○ 35㎡ ○ 65㎡ ○ 100㎡ )程度 (2) 設備、備品等は監督員との協議による。																													
▶ 6. 工事用便所	* 設ける ○ 設けない																													
▶ 7. 工事用水	構内既存の施設 ● 利用できる( * 有償 ○ 無償 ) * 利用できない																													
▶ 8. 工事用電力	構内既存の施設 ○ 利用できる( * 有償 ○ 無償 ) * 利用できない																													
▶ 9. 指定仮設	* 仮設計画図による。																													
▶ 10. 交通誘導警備員	建設機械及び車両等の出入りの際には、出入口に交通誘導警備員を配置し、一般通行者及び一般車両の安全を確保すること。 なお、配置位置及び交通誘導警備員の区分は、次による。 配置位置 * 図示 警備員詰所 ( ○ 設ける * 設けない )																													

表 工事現場の位置と交通誘導警備員区分

工事現場の出入り口を設ける道路(路線)	交通誘導警備員区分
市街地(DID)内の路線	交通誘導警備員A
北海道(各方面)公安委員会告示による認定路線	
上記以外の路線	交通誘導警備員B

市街地内の路線及び認定路線の場合は、交通誘導警備業務を行う場所ごとに交通誘導警備員Aを1人以上配置する。

交通誘導警備員Aを配置できない場合で、やむを得ず受注者自らが交通誘導を行う場合は、監督員と協議すること。

建設機械及び車両等の出入りの際には、適宜作業員を配置し、敷地外の道路等を泥等で汚した場合には、速やかに清掃を行うこと。

▶ 11. 清掃員

● 第3章 防水改修工事

項目	特記事項						
▶ 1. 降雨等に対する養生方法	(1) 3.1.3(5)(ア)~(ウ)による。 (3.1.3)						
▶ 2. ルーフドレン回りの処理	(1) 改修用ドレン (3.2.5) (P0AS、P0ASI、P0D、P0DI、P0S、P0SI、P0X工法の場合) * 設ける ○ 設けない						
▶ 3. 既存下地の処理	(1) 補修箇所の形状、長さ、数量等 * 図示 (3.2.6)						
	(2) P0S工法及びP0SI工法(機械的固定工法)の既存保護層を撤去し防水層を非撤去とした立上り部等の処理 (3.2.6) * 3.2.6による ○						
▶ 4. 既存防水層表面の仕上げ塗装	(3) 架台回り等の取付け部及び防水層末端部等の納まり部の処理 (3.2.6) * 図示 ○ 監督員と協議						
	* 除去する ● 除去しない (3.2.6) (M4AS、M4ASI、M4C、M4DI、L4X工法の場合)						
▶ 5. 断熱材	各断熱工法で使用する断熱材は、ノンフロン仕様とする。						
▶ 6. アスファルト防水	(1) 改質アスファルトルーフィングシートの種類及び厚さ (3.3.2) * 表3.3.3から表3.3.9による ○ 図示						
	(2) 部分粘着層付改質アスファルトルーフィングシートの種類及び厚さ (3.3.2) * 表3.3.3、表3.3.4、表3.3.8及び表3.3.9による ○ 図示						
	(3) 押え金物の材質及び形状寸法 (3.3.2) 材質: * アルミニウム製 ○ 形状: * L-30×15×2.0mm程度 ○						
	(4) 屋根保護防水断熱工法の断熱材の種類及び厚さ: (3.3.2)						
	<table border="1"> <thead> <tr> <th>種類</th> <th>厚さ(mm)</th> </tr> </thead> <tbody> <tr> <td>* JIS A 9521(建築用断熱材)に基づく 押出法ポリスチレンフォーム断熱材 3種bA(スキン層付き)</td> <td>○ 30 ○ 50 ○ 100</td> </tr> </tbody> </table>	種類	厚さ(mm)	* JIS A 9521(建築用断熱材)に基づく 押出法ポリスチレンフォーム断熱材 3種bA(スキン層付き)	○ 30 ○ 50 ○ 100		
種類	厚さ(mm)						
* JIS A 9521(建築用断熱材)に基づく 押出法ポリスチレンフォーム断熱材 3種bA(スキン層付き)	○ 30 ○ 50 ○ 100						
	(5) 屋根露出防水断熱工法の断熱材の種類及び厚さ (3.3.2)						
	<table border="1"> <thead> <tr> <th>種類</th> <th>厚さ(mm)</th> </tr> </thead> <tbody> <tr> <td>* JIS A 9521(建築用断熱材)に基づく次の発泡プラスチック断熱材 ○ ビーズ法ポリスチレンフォーム (JIS記号 _____ ・スキン層等の区分 _____ ) ○ 押出法ポリスチレンフォーム (JIS記号 _____ ・スキン層等の区分 _____ )</td> <td>○ 30 ○ 50 ○ 100 ● 70 (A工区)</td> </tr> <tr> <td>● 硬質ウレタンフォーム断熱材 2種1号又は2号で透湿係数を除く JIS A 9521の規格に準ずるもの</td> <td></td> </tr> </tbody> </table>	種類	厚さ(mm)	* JIS A 9521(建築用断熱材)に基づく次の発泡プラスチック断熱材 ○ ビーズ法ポリスチレンフォーム (JIS記号 _____ ・スキン層等の区分 _____ ) ○ 押出法ポリスチレンフォーム (JIS記号 _____ ・スキン層等の区分 _____ )	○ 30 ○ 50 ○ 100 ● 70 (A工区)	● 硬質ウレタンフォーム断熱材 2種1号又は2号で透湿係数を除く JIS A 9521の規格に準ずるもの	
種類	厚さ(mm)						
* JIS A 9521(建築用断熱材)に基づく次の発泡プラスチック断熱材 ○ ビーズ法ポリスチレンフォーム (JIS記号 _____ ・スキン層等の区分 _____ ) ○ 押出法ポリスチレンフォーム (JIS記号 _____ ・スキン層等の区分 _____ )	○ 30 ○ 50 ○ 100 ● 70 (A工区)						
● 硬質ウレタンフォーム断熱材 2種1号又は2号で透湿係数を除く JIS A 9521の規格に準ずるもの							

- (6) 絶縁用シート (3.3.2)
- ア. 屋根保護防水密着工法又は屋根保護防水絶縁工法  
 \* ポリエチレンフィルム 厚0.15mm以上又はフラットヤーンクロス(70g/m<sup>2</sup>程度)
- イ. 屋根保護防水密着断熱工法又は屋根保護防水絶縁断熱工法  
 \* フラットヤーンクロス(70g/m<sup>2</sup>程度)  \_\_\_\_\_
- (7) 保護コンクリート (3.3.2)(8.11.1)
- ア. コンクリートの種類 \* 普通コンクリート
- イ. 設計基準強度(Fc) \* 18N/mm<sup>2</sup>  \_\_\_\_\_ N/mm<sup>2</sup>
- ウ. スランブ \* 15cm  18cm
- (8) 立上り部の保護材料 (3.3.2)
- コンクリート  れんが  モルタル押え(屋内)  乾式保護材  
 製造所の仕様による
- (9) 種別及び工程 (3.1.4)(表3.1.1)(3.3.3)(表3.3.3~10)

施工部位	工 法	種 別	立上り部における保護工法
	<input type="radio"/> P1B	<input type="radio"/> B-1 * B-2 (表3.3.3)	工法: <input type="radio"/> 図示 <input type="radio"/> _____
	<input type="radio"/> P1BI	<input type="radio"/> BI-1 * BI-2 (表3.3.4)	
	<input type="radio"/> P2AI	<input type="radio"/> AI-1 * AI-2 <input type="radio"/> AI-3 (表3.3.5)	
	<input type="radio"/> P2A	<input type="radio"/> A-1 * A-2 <input type="radio"/> A-3 (表3.3.6)	
施工部位	工 法	種 別	仕上塗料
	<input type="radio"/> M4C	<input type="radio"/> C-1 * C-2 <input type="radio"/> C-3 <input type="radio"/> C-4 (表3.3.7)	種類: <input type="radio"/> _____ * 製造所の仕様による
平場 (B/C/D/E工区) 立上り(全工区)	<input checked="" type="radio"/> M3D <input type="radio"/> P0D	<input checked="" type="radio"/> D-1 * D-2 (表3.3.8)	使用量: <input type="radio"/> _____ * 製造所の仕様による
平場 (A工区)	<input type="radio"/> P0DI <input checked="" type="radio"/> M3DI <input type="radio"/> M4DI	<input checked="" type="radio"/> DI-1 * DI-2 (表3.3.9)	
施工部位	工 法	種 別	保護層
	<input type="radio"/> P1E <input type="radio"/> P2E	<input type="radio"/> E-1 * E-2 <input type="radio"/> E-1☆ (表3.3.10) (☆は表3.3.10の工程3を行う場合) * 貯水槽、浴槽等の常時 水に接する部位 <input type="radio"/>	<input type="radio"/> 設ける(図示) <input type="radio"/> 設けない

- (10) 立上り部への断熱材及び絶縁用シートの設置(P1BI、P2AI工法の場合) (表3.3.4~3.3.5)
- 設置する  設置しない
- (11) 立上り部等の既存防水層及び保護層の撤去  
 \* 表3.1.1による  行わない
- (12) 脱気装置の種類及び設置数量  
 (M3D、P0D、P0DI、M3DI、M4DI工法の場合)  
 \* アスファルトルーフィング類の製造所の指定による  
 \_\_\_\_\_
- (13) 屋根露出防水絶縁断熱工法におけるルーフトレンドレン回り及び立上り部周辺の断熱材の張りじまい位置 (3.3.4)
- \* 図示  \_\_\_\_\_
- (14) 平場の保護コンクリートの厚さ (3.3.5)(表8.1.5)
- ア. こて仕上げ

\* 80mm以上 ○ \_\_\_\_\_  
床面の仕上り平坦さ ○ a種 ○ b種 ○ c種

イ. 床タイル張り等仕上げ

\* 60mm以上 ○ \_\_\_\_\_

保護層等の屋上排水溝

(3.3.5)

(15) ○ 設けない ● 設ける(図示)

▷ 7. 改質アスファルトシート防水

(1) 種別及び工程 (3.1.4)(表3.1.1)(3.4.2~3)(表3.4.1~3)

施工部位	工法	種別	材質	仕上塗材
	○ M4AS (表3.4.1)	○ AS-T1 ○ AS-T2 ○ AS-J2	* R種	* シルバー
	○ M3AS ○ P0AS (表3.4.2)	○ AS-T3 ○ AS-T4 ○ AS-J1 ○ AS-J3 ☆		
	○ M3ASI ○ M4ASI ○ P0ASI (表3.4.3)	○ ASI-T1 ○ ASI-J1	○ N種	○ カラー

☆AS-J3はP0AS工法の場合のみ

(2) 仕上塗料の種類及び使用量 (表3.4.1~3)

ア. 種類

\* 改質アスファルトシートの製造所の仕様による

○ \_\_\_\_\_

イ. 使用量

\* 改質アスファルトシートの製造所の仕様による

○ \_\_\_\_\_

(3) 改質アスファルトシートの種類及び厚さ (3.4.2)

\* 表3.4.1から表3.4.3による

○ \_\_\_\_\_

(4) 粘着層付改質アスファルトシート及び部分粘着層付改質アスファルトシートの種類及び厚さ (3.4.2)

\* 表3.4.1から表3.4.3による

○ \_\_\_\_\_

(5) 押え金物の材質及び形状寸法 (3.4.2)

ア. 材質 \* アルミニウム製 ○ \_\_\_\_\_

イ. 形状 \* L-30×15×2.0mm程度 ○ \_\_\_\_\_

(6) 断熱材 (3.4.2)

種類	厚さ(mm)
* JIS A 9521(建築用断熱材)に基づく次の発泡プラスチック断熱材	○ 30
○ ビーズ法ポリスチレンフォーム (JIS記号 _____ ・スキン層等の区分 _____ )	○ 50
○ 押出法ポリスチレンフォーム (JIS記号 _____ ・スキン層等の区分 _____ )	○ 100
○ 硬質ウレタンフォーム断熱材 2種1号又は2号で透湿係数を除く JIS A 9521の規格に準ずるもの	

(7) M3AS、P0AS、M3ASI、M4ASI、P0ASI工法の脱気装置の種類及び設置数量 (3.4.3)

\* 改質アスファルトシートの製造所の指定による

○ \_\_\_\_\_

(8) M3ASI、M4ASI、P0ASI工法における防湿用シートの設置 (3.4.3)

○ 設ける ○ 設けない

▷ 8. 合成高分子系ルーフィングシート防水

(1) 種別及び工程 (3.1.4)(表3.1.1)(3.5.2~4)(表3.5.1~3)

施工部位	工法	種別	厚さ(mm)	仕上塗材
	○ P0S	○ S-F1	* 1.2 ○	* シルバー
		○ S-F2	* 2.0 ○ 1.5	○ カラー

○ S4S (表3.5.1)	○ S-M1	* 1.5	○	* シルバー	
	○ S-M2	* 2.0	○ 1.5	○ カラー	
	○ P0SI	○ SI-F1	* 1.2	○	* シルバー
		○ SI-F2	* 1.5	○	○ カラー
○ S4SI (表3.5.2)	○ SI-M1	* 1.5	○	* シルバー	
	○ SI-M2	* 1.5	○	○ カラー	
○ S3S (表3.5.1)	○ S-F1	* 1.2	○	* シルバー	
	○ S-F2	* 2.0	○ 1.5	○ カラー	
	○ S3SI (表3.5.2)	○ SI-F1	* 1.2	○	* シルバー
		○ SI-F2	* 1.5	○	○ カラー
○ M4S (表3.5.1)	○ S-M1	* 1.5	○	* シルバー	
	○ S-M2	* 2.0	○ 1.5	○ カラー	
	○ M4SI (表3.5.2)	○ SI-M1	* 1.5	○	* シルバー
		○ SI-M2	* 1.5	○	○ カラー
○ P1S (表3.5.3)	○ S-C1	* 1.0	○		

(2) 既存防水層(立上り部等)の撤去(P0S(機械), P0SI(機械), M4S, M4SI, S4S(機械), S4SI(機械)の場合) (3.1.4)

\* ルーフィング類の製造所の仕様による ○ 行わない

(3) ルーフィングシート(JIS A 6008)の種類及び厚さ (3.5.2)

\* 表3.5.1～表3.5.3による

○ \_\_\_\_\_

(4) 固定金具の材質、形状及び寸法 (3.5.2)

材質 \* 防錆処理した鋼板 \* ステンレス鋼板  
\* 片面若しくは両面に樹脂を積層加工したもの

○ \_\_\_\_\_

形状及び寸法 \* 厚さ0.4mm以上 ○

(5) 絶縁用シート及び可塑剤移行防止用シートの材質 (3.5.2)

\* 発泡ポリエチレンシート ○ \_\_\_\_\_

(6) 脱気装置の種類及び設置数量 (3.5.3)

\* ルーフィングシートの製造所の仕様による(P0S工法、P0SI工法、S4S工法及びS4SI工法)  
\* ルーフィングシートの製造所の指定による(S3S工法及びS3SI工法)

○ \_\_\_\_\_

(7) 断熱材の種類及び厚さ (3.5.2)

ア. 機械的固定工法(JIS A 9521(建築用断熱材)に基づく発泡プラスチック断熱材)

種類	厚さ(mm)
* ビーズ法ポリスチレンフォーム (JIS記号 _____ ・スキン層等の区分 _____ )	○ 30 ○ 50 ○ 100
* 押出法ポリスチレンフォーム (JIS記号 _____ ・スキン層等の区分 _____ )	
○ 硬質ウレタンフォーム断熱材2種1号又は2号で透湿係数を除く JIS A 9521の規格に準ずるもの	

イ. 接着工法(JIS A 9521に基づく発泡プラスチック断熱材)

種類	厚さ(mm)
* ビーズ法ポリスチレンフォーム (JIS記号 _____ ・スキン層等の区分 _____ )	○ 30 ○ 50 ○ 100
* 押出法ポリスチレンフォーム (JIS記号 _____ ・スキン層等の区分 _____ )	
○ 硬質ウレタンフォーム断熱材2種1号又は2号で透湿係数を除く JIS A 9521の規格に準ずるもの	
○ 密度及び熱伝導率がJIS A 9521に準ずるポリエチレンフォーム断熱材	

(8) 仕上塗料の種類及び使用量 (表3.5.1～2)

ア. 種類 \* 非歩行用仕様(S-F1及びS-M1) ○ \_\_\_\_\_

イ. 使用量

\* ルーフィングシートの製造所の仕様による

▷ 9. 塗膜防水

- \_\_\_\_\_ (表3.5.2)
- (9) SI-M1及びSI-M2の防湿用フィルムの設置 (表3.5.2)
- \* 図示 ○ \_\_\_\_\_
- (10) S-C1の工程4の保護モルタルの塗厚 (表3.5.3)
- \* 図示 ○ \_\_\_\_\_ mm
- (11) プレキャストコンクリート下地の場合の目地処理(接着工法) (3.5.4)
- \* 図示 ○ \_\_\_\_\_
- (12) プレキャストコンクリート下地の入隅部の増張り(S-F1又はSI-F1の場合) (3.5.4)
- \* 図示 ○ \_\_\_\_\_
- (13) 一般部のルーフィングシートの張付け(機械式固定工法の場合) (3.5.4)
- 建築基準法に基づく風圧力に対応した工法
- \* 適用する ○ 適用しない
- (14) 立上り部の保護モルタルの塗厚(屋内保護密着工法の場合) (3.5.4)
- \* 図示 ○ \_\_\_\_\_ mm

- (1) ウレタンゴム系高伸長形塗膜防水の種類及び工程 (3.1.4)(表3.1.1)(3.6.3)(表3.6.1)

施工箇所	工法	種別	脱気装置の種類及び設置数量	仕上塗材
	○ P0X	* X-1 ○ X-2	* 主材料の製造所の仕様による ○	* シルバー ○ カラー
	○ L4X	○ X-1 * X-2		

仕上塗料の種類及び使用量 (表3.6.1)

ア. 種類

1. 使用量 \* 主材料の製造所の仕様による ○ \_\_\_\_\_

- (2) ウレタンゴム系高強度形塗膜防水の種類及び工程 (3.1.4)(表3.1.1)(3.6.3)(表3.6.2)

施工箇所	工法	種別	脱気装置の種類及び設置数量	仕上塗材
	○ P0X	* X-1H ○ X-2H	* 主材料の製造所の仕様による ○	* シルバー ○ カラー
	○ L4X	○ X-1H * X-2H		

仕上塗料の種類及び使用量 (表3.6.1)

ア. 種類

1. 使用量 \* 主材料の製造所の仕様による ○ \_\_\_\_\_

- (3) ゴムアスファルト系塗膜防水工法の種類及び工程 (3.1.4)(表3.1.1)(3.6.3)(表3.6.3)

施工箇所	工法	種別	工程5(保護層の仕様)
	○ P1Y ○ P2Y	* Y-2	○ 保護コンクリート ○ 保護モルタル

▶ 10. シーリング

- (1) 改修工法等 (3.1.4)(表3.1.2)

施工箇所	改修工法
	シーリング充填工法
笠木	シーリング再充填工法
	拡幅シーリング再充填工法
	ブリッジ工法

- (2) シーリング材の種類及び施工箇所 (3.7.2)

下表以外は、表3.7.1による

種類	施工箇所	シーリング表面の仕上塗装
		○ あり ○ なし
		○ あり ○ なし

- (3) シーリング材の目地寸法 \* 図示 (3.7.3)

- (4) 接着性試験 (3.7.8)

- \* 行う ( \* 簡易接着性試験 ○ 引張接着性試験 )
- 行わない

▷ 11. とい

- (1) といその他の材種: (3.8.2)(表3.8.1)

- 配管用鋼管 ○ 硬質ポリ塩化ビニル管 ○ \_\_\_\_\_

- (2) とい受金物及び足金物の材種、形状及び取付け間隔 (3.8.2)(表3.8.2)

	<p>* 表3.8.2による ○ _____</p> <p>7. 多雪区域の場合の軒どいの取付間隔(0.5m以下)</p> <p>○ 適用する ○ 適用しない</p> <p>(3) 防露材のホルムアルデヒド放散量 (3.8.2)</p> <p>* F☆☆☆☆ ○ _____</p> <p>(4) 既存のといその他の撤去及び降雨等に対する養生方法 (3.8.3)</p> <p>* 図示 ○ _____</p> <p>(5) 鋼管製といの防露巻き (3.8.3)</p> <p>* 表3.8.4による ○ _____</p> <p>(6) たてどい受金物の取付け * 図示 ○ _____ (3.8.3)</p> <p>(7) ルーフドレンの取付け工法 (3.8.3)</p> <p>* 水はけよく、床面より下げ、周囲の隙間にモルタルを充填</p> <p>○ _____</p>
▶ 12. アルミニウム製 笠木 ※取外し・再取付	<p>(1) 部材の種類 (3.9.2)(表3.9.1)</p> <p>○ 押出250形 ○ 押出300形 ○ 押出350形 ○ その他(図示)</p> <p>(2) 板材折曲げ形の笠木本体幅及び板厚 (3.9.2)</p> <p>○ 笠木本体幅 _____ mm 板厚 * 2.0mm ○ _____ mm</p> <p>(3) 表面処理の種別 (3.9.2)(表5.2.2)</p> <p>○ AB-1種 ○ AB-2種 ○ AC-1種 ○ AC-2種</p> <p>○ BA-1種 ○ BA-2種 ○ BB-1種 ○ BB-2種</p> <p>○ BC-1種 ○ BC-2種 ○ C種</p> <p>(4) 既存笠木等の撤去及び新規アルミニウム製笠木の下地補修工法 (3.9.3)</p> <p>* 図示 ○ _____</p> <p>(5) 板材折曲げ形の取付方法: (3.9.3)</p> <p>* 図示 ○ _____</p> <p>(6) 笠木の固定金具の工法等: (3.9.3)</p> <p>建築基準法に基づく風圧力に対応した工法 * 適用する ○ 適用しない</p>
▶ 13. 保証	(1) 防水工事の保証期間は、( * 10年 ○ _____年)
▶ 14. 環境配慮	(1) 環境対応低煙低臭型防水工事用アスファルトや改良型無煙がま等の標準仕様書に規定されていない防水材料及び設備を用いる場合は、監督員と協議すること。

- 第4章 外壁改修工事
- 第5章 建具改修工事
- 第6章 内装改修工事
- 第7章 塗装改修工事
- 第8章 耐震改修工事
- 第9章 環境配慮改修工事

項 目	特 記 事 項
▶ 1. 石綿含有建材の除去工事	<p>(1) 事前調査 (9.1.1)</p> <p>調査範囲</p> <ul style="list-style-type: none"> <li>・ 全ての材料について、設計図書等の書面調査及び現地での目視調査</li> <li>・ 調査結果報告書で確認</li> <li>・ 対象建築物の新築工事の着工日が平成18年9月1日以降であることを設計図書等で確認</li> </ul> <p>既存の設計図書 * 貸与 ○ 無</p> <p>石綿含有建材の調査報告書 * 貸与 ○ 無</p> <p>分析結果 ● 石綿含有 ○ 石綿非含有</p> <p>分析調査 ○ 適用する ● 適用しない</p>

適用する場合の調査範囲 ○ \_\_\_\_\_

建材中の石綿含有率の分析方法について(基発0821002号、最終改正令和3年12月22日基発1222第17号)による。

なお、分析調査は厚生労働大臣が定めた必要な知識及び技能を有する者が行うものとする。事前調査の結果、設計図書等と異なる場合は、監督員と協議する。

調査結果を監督員に説明するとともに関係法令等に基づき官公署へ報告を行うこと。

- (2) 石綿含有建材除去後の仕上げ ● 図示
- (3) 石綿粉じん濃度測定 \* 行う ● 行わない
  - 測定方法 \* 図示 ○ \_\_\_\_\_
  - 測定時期 \* 図示 ○ \_\_\_\_\_
  - 測定場所 \* 図示 ○ \_\_\_\_\_
  - 測定箇所数 \* 図示 ○ \_\_\_\_\_

(4) 石綿含有吹付け材の除去 (9.1.3)

ア 除去方法

\* 石綿含有吹付け材を粉じん飛散抑制剤等により湿潤化した後に除去する。

○ \_\_\_\_\_

イ 除去した石綿含有吹付け材等の梱包

飛散防止措置 \* 湿潤化 ○ 固形化

ウ 除去した石綿含有吹付け材等の処分方法

処理区分	* 最終処分(管理型) ○ 中間処理 ( ○ 無害化 ○ 溶融)
場所	第1章 発生材の処理等による

(5) 石綿含有保温材等の除去 (9.1.4)

ア 除去方法 ○ 切断又は破砕 ○ 手ばらし

イ 除去工法(煙突用断熱材は除く) \* 湿潤化後手ばらし ○

ウ 煙突用断熱材の除去 \* 図示

エ 除去した石綿含有保温材等の処分方法

処理区分	* 最終処分 ○ 中間処理 ○
場所	第1章 発生材の処理等による

(6) 石綿含有成形板等の除去 (9.1.5)

ア 石綿含有成形板の種類 \* 図示

イ 石綿粉じん飛散防止の養生 \* 行う ○ 行わない

ウ 除去した石綿含有成形板等の処分方法

処理区分	* 最終処分(*安定型 ○ 管理型) ○ 中間処理 ( ○ 無害化 ○ 溶融)
場所	第1章 発生材の処理等による

(7) 石綿含有仕上塗材の除去 (9.1.6)

ア 除去工法 \* 図示

イ 除去した石綿含有成形板等の処分方法

処理区分	* 最終処分(*安定型 ○ 管理型) ○ 中間処理 ( ○ 無害化 ○ 溶融)
場所	第1章 発生材の処理等による

▷ 2. 外断熱改修工事

材料 (9.2.2)

- グラスウール ○ ロックウール
- グラスウールボード ○ ロックウールボード
- ビーズ法ポリスチレンフォーム ○ 押出法ポリスチレンフォーム
- 硬質ポリウレタンフォーム ○ ポリエチレンフォーム
- フェノールフォーム ○ 吹込み用グラスウール
- 吹込み用ロックウール ○ 吹込み用セルローズファイバー
- 吹付け硬質ポリウレタンフォーム

性能 \* 図示

厚さ \_\_\_\_\_ mm

外装材の種類、防火性能 \* 図示

既存外壁の処置 (9.2.3)

仕上げ材撤去 ○ 行う ○ 行わない

下地面の清掃 ○ 行う( \_\_\_\_\_ ) ○ 行わない

下地欠損部の改修 ○ 行う (工法 \* 図示) ○ 行わない

建築基準法に基づく風圧力に対応した工法 (9.2.4)

\* 適用する 工法: \_\_\_\_\_ ○ 適用しない  
 不陸等の下地調整 ○ \_\_\_\_\_ ○ 図示  
 断熱材の施工 ○ \_\_\_\_\_ ○ 図示  
 外装材の施工 ○ \_\_\_\_\_ ○ 図示  
 通気層の有無及び厚さ \* 図示  
 外装材の外壁への取付け \* 図示

▷ 3. 断熱・防露改修工事

(1) 材料 (9.3.2)(9.3.3)(9.3.4)

適用	断熱材	種類	厚さ (mm)
<input type="radio"/>	ビーズ法ポリスチレンフォーム断熱材		<input type="radio"/> 1号 <input type="radio"/> 2号 <input type="radio"/> 3号 <input type="radio"/> 4号
<input type="radio"/>	押出法ポリスチレンフォーム断熱材(スキンなし)	<input type="radio"/> 1種b <input type="radio"/> 2種b <input type="radio"/> 3種a <input type="radio"/> 3種b	<input type="radio"/> A <input type="radio"/> B <input type="radio"/> C <input type="radio"/> D
<input type="radio"/>	硬質ウレタンフォーム断熱材	<input type="radio"/> 1種 <input type="radio"/> 2種	<input type="radio"/> 1号 <input type="radio"/> 2号 <input type="radio"/> 3号 <input type="radio"/> 4号
<input type="radio"/>	ポリエチレンフォーム断熱材	<input type="radio"/> 1種 <input type="radio"/> 2種 <input type="radio"/> 3種	<input type="radio"/> 1号 <input type="radio"/> 2号
<input type="radio"/>	フェノールフォーム断熱材	<input type="radio"/> 1種1号 <input type="radio"/> 1種2号 <input type="radio"/> 1種3号 <input type="radio"/> 2種1号 <input type="radio"/> 2種2号 <input type="radio"/> 2種3号 <input type="radio"/> 3種1号	<input type="radio"/> AI <input type="radio"/> AII <input type="radio"/> BI <input type="radio"/> BII <input type="radio"/> CI <input type="radio"/> CII <input type="radio"/> DI <input type="radio"/> DII <input type="radio"/> EI <input type="radio"/> EII

フェノールフォーム断熱材のホルムアルデヒド放散量

\* F☆☆☆☆ ○ \_\_\_\_\_

(2) 断熱材現場発泡工法 (9.3.2)

ア 開口部等補修のための張付け用の接着剤のホルムアルデヒド放散量

\* F☆☆☆☆ ○ \_\_\_\_\_

イ 種類  A種1  A種1H

ウ 吹付厚さ(mm) ○ \_\_\_\_\_

(3) 断熱材後張り工法 (9.3.4)

ア 断熱材にせっこうボード等を張り付けたパネルの使用

適用する (パネルの仕様 \* 図示  \_\_\_\_\_)

適用しない

イ 接着剤のホルムアルデヒド放散量

\* F☆☆☆☆ ○ \_\_\_\_\_

ウ 張り付け工法

後張りした断熱材に直接ボードの張り付け

断熱材にせっこうボード等を張り付けたパネル

特記事項 \* 図示

(9.4.2~4)

▷ 4. 屋上緑化改修工事

第10章 屋根工事

第11章 その他

# 帯広南商業高等学校屋上防水改修工事（普通教室棟）

目次		特記仕様書
	A-01	工事概要・付近見取図・配置図・仮設計画図
	A-02	2階平面図（D工区屋根伏図）
	A-03	屋根伏図
	A-04	B工区バルコニー詳細図
	A-05	改修仕様図

建物概要	
工事名称	帯広南商業高等学校屋上防水改修工事（普通教室棟）
所在地	帯広市西21条南5丁目36番1
主要用途	学校
建築構造	R C造
階数	3階建て
建築面積	3,087.34㎡（校舎）
延床面積	8,719.45㎡（校舎）

工事概要	
・校舎屋上の以下の工区について防水改修工事を行うもの。	
・A工区：普通教室	
・B工区：昇降口、多目的ホール	
・C工区：PH階	
・D工区：生徒用玄関ポーチ	
・E工区：職員用玄関ポーチ	
・平場：アスファルト防水 DI-1/D-1（BANKS工法 JSX-020G/JSX-020同等以上）	
・立上り：アスファルト防水 D-1（BANKS工法 JSV-020同等以上）	
・フェンス架台：アスファルト系塗膜防水（アスクールC同等以上）	
・令和7年度施工のI期工事（管理・産振棟）のEXP.J部に金物新設	
・全工区の立上りで使用されている強力コーティング及びギルキヤントにアスベストが含有されているため、既存立上り防水層をレベル3（非飛散性）として扱い撤去するもの。	

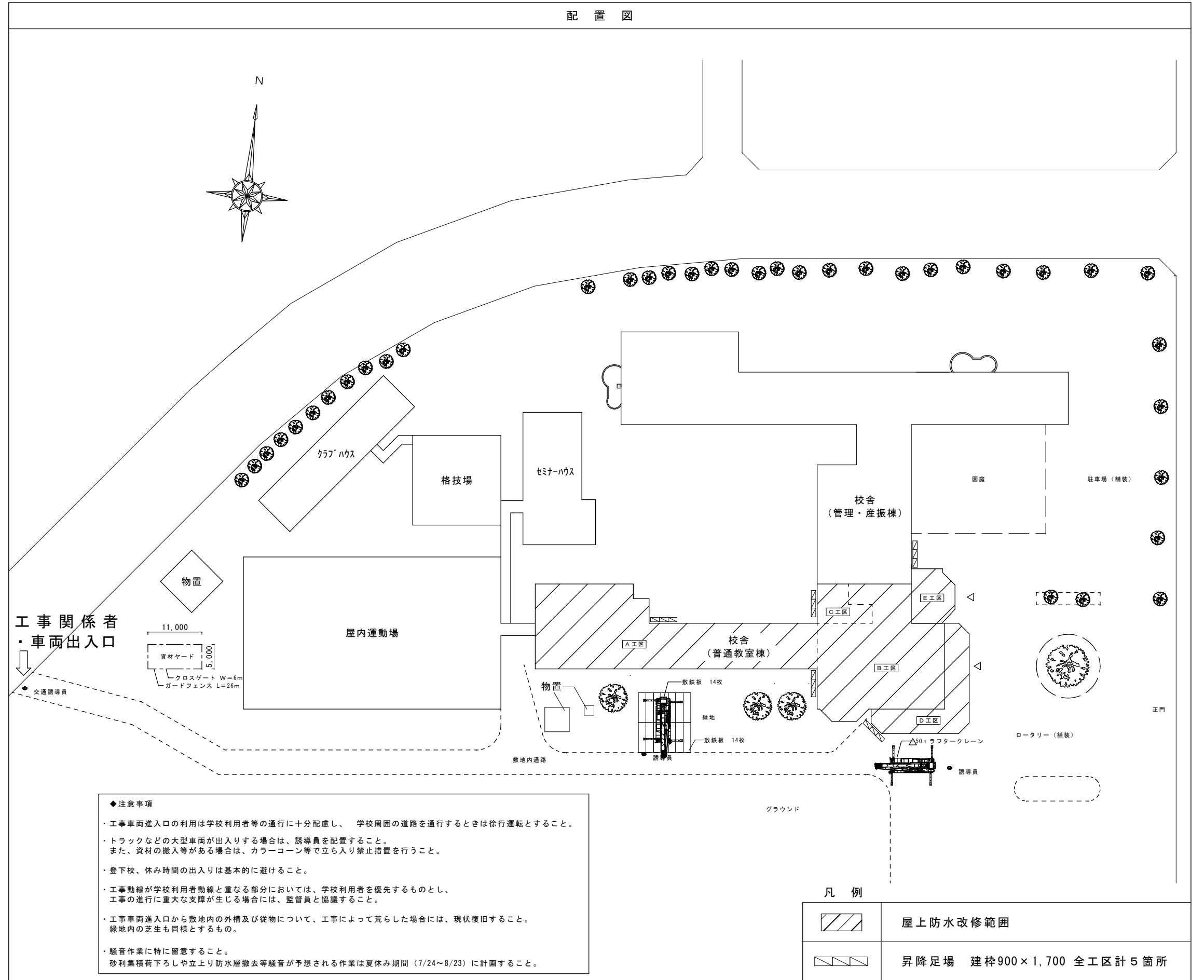



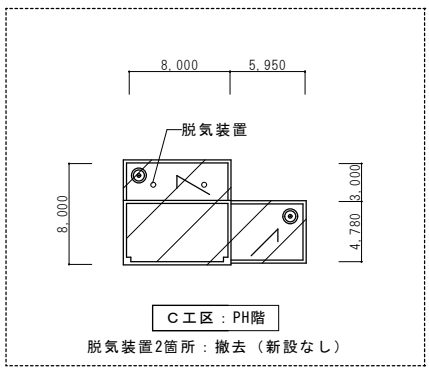
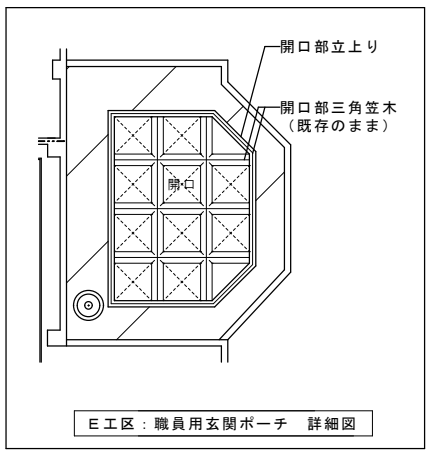
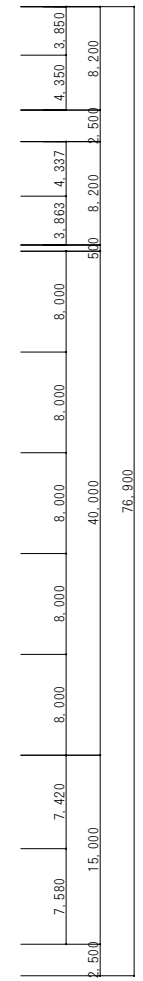
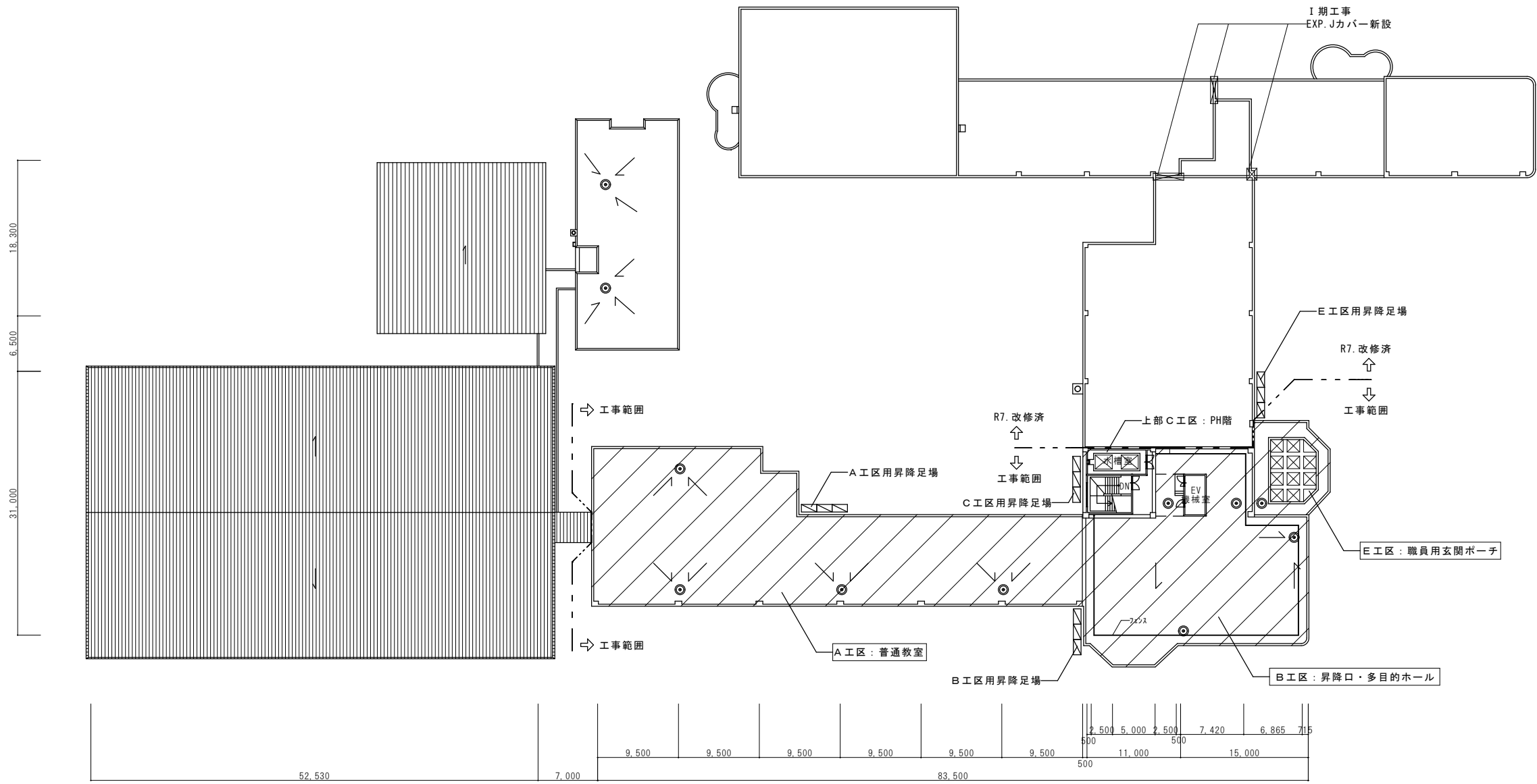
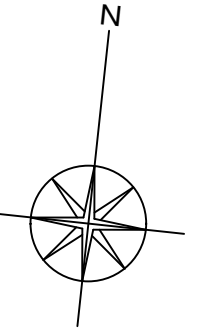
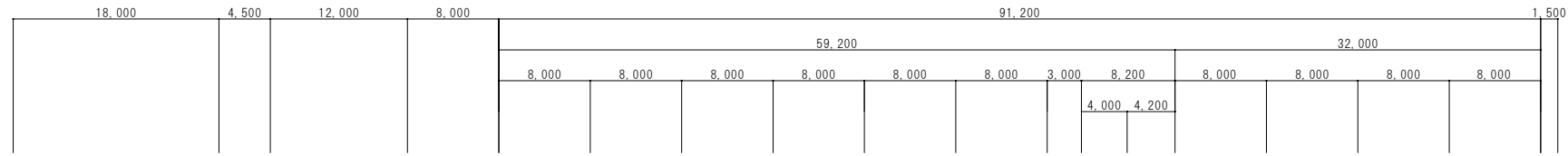

屋根伏図

凡例	
	屋上防水改修範囲
	ルーフトレン金物撤去、改修用ドレン新設 11箇所
	昇降足場 枠組本足場(手摺先行工法) 建枠900×1,700、足場廻りガードフェンス

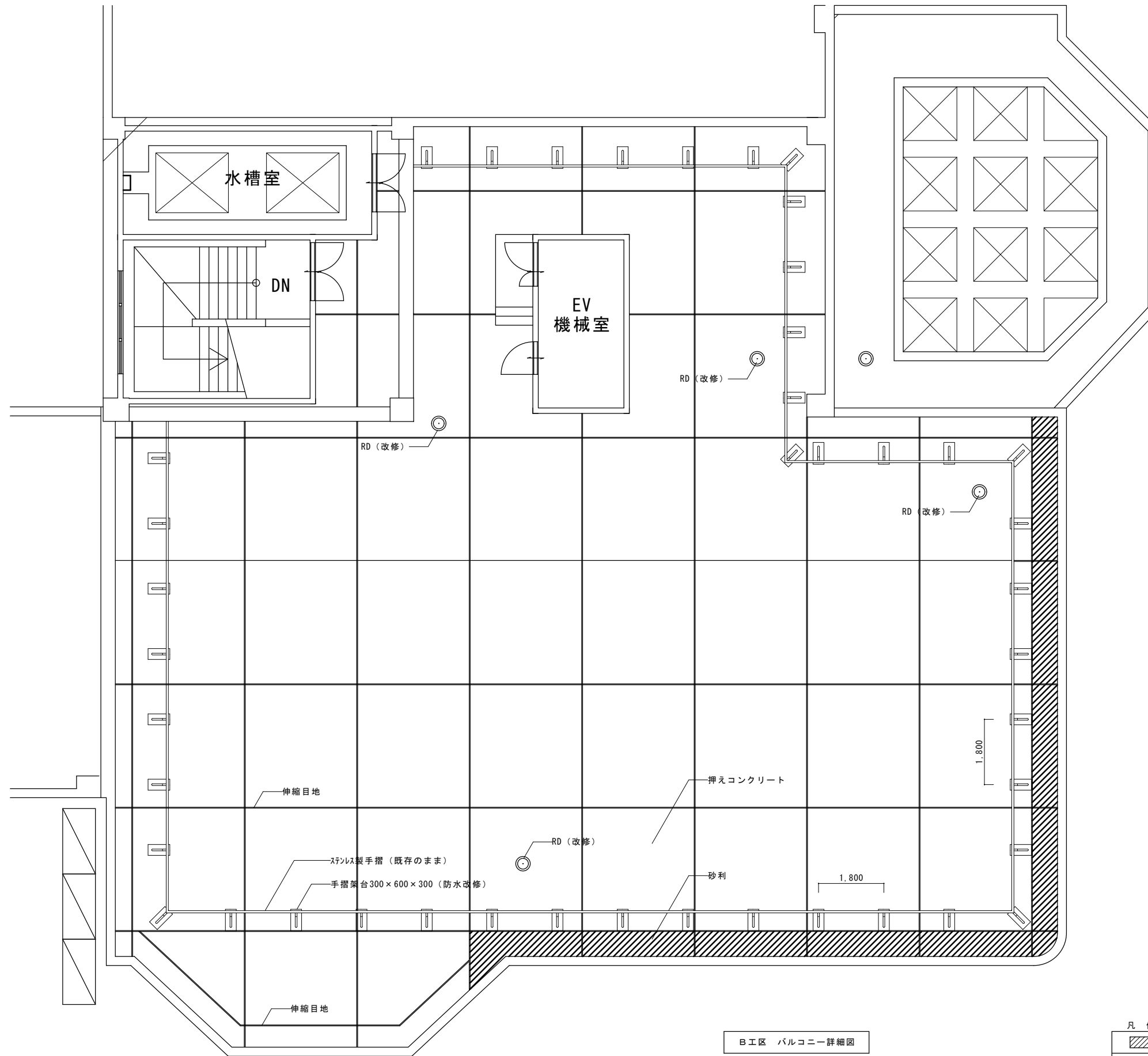

B工区 バルコニー詳細図

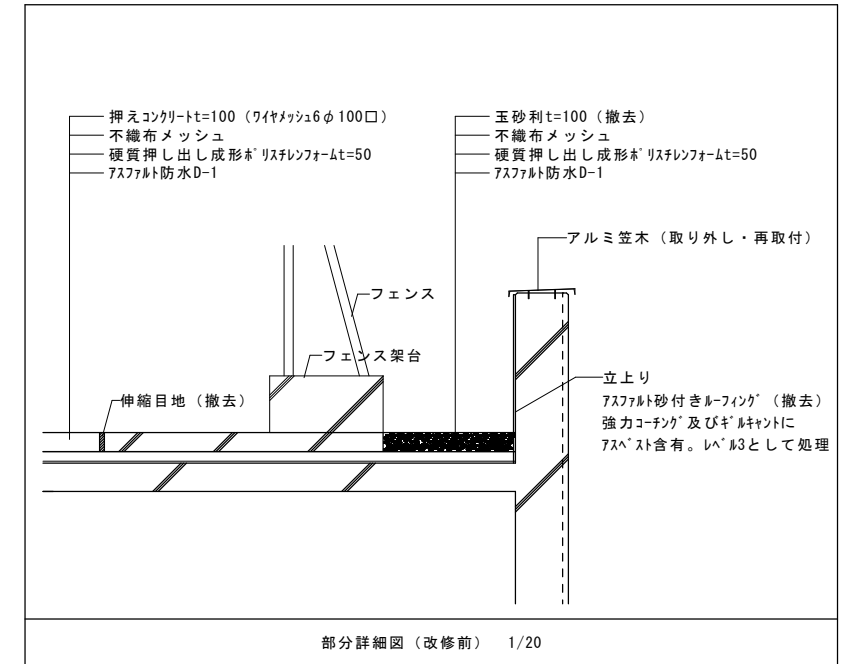

部分詳細図 (改修前) 1/20

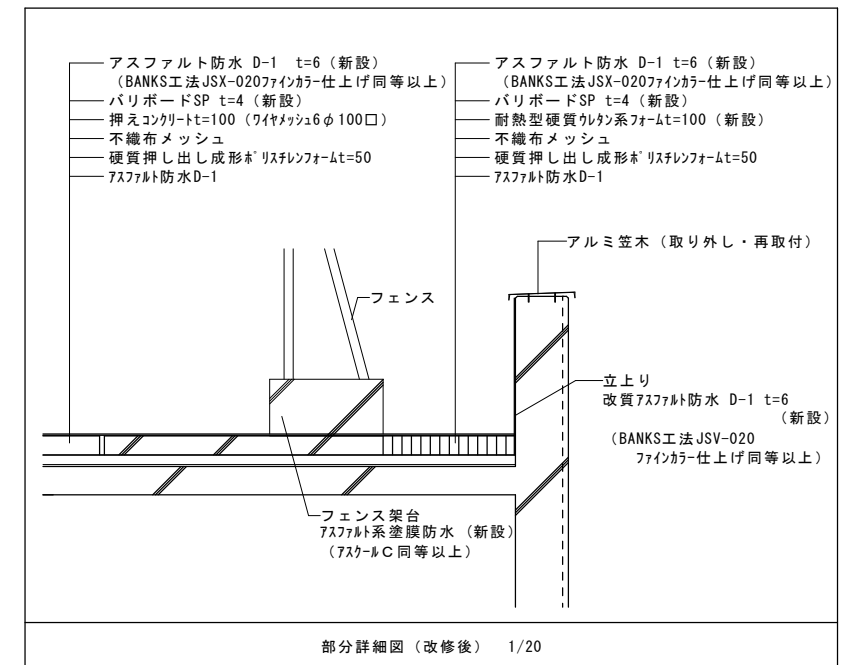

部分詳細図 (改修後) 1/20

凡例	
	パラベット廻り砂利敷設範囲
	ルーフトレン金物撤去、改修用ドレン新設
	フェンス架台 コンクリート製 300×600×300 43箇所

工区別改修仕様

(共通事項)

- ・平場：既存層撤去後、床面を高圧洗浄すること。
- ・平場：高圧洗浄後、床面に下地活性剤を塗布すること（B工区除く）。
- ・立上り部：笠木は取外し・再取付とする（E工区中央開口部三角笠木のみ残置）。
- ・立上り部：強力コーティング及びギルキヤントにアスベストが含有されているため、立上り防水層をレベル3として撤去すること。
- ・立上り部：入隅コーナーに仮防水処理を行うこと。

A工区：普通教室

	改修前	改修後
平場	<ul style="list-style-type: none"> <li>・玉砂利 t=60 (撤去)</li> <li>・不織物メッシュ (撤去)</li> <li>・硬質押し出し成形ポリスチレンフォーム t=50 (撤去)</li> <li>・アスファルト防水 D-1 (残置)</li> </ul>	<ul style="list-style-type: none"> <li>・アスファルト防水 D1-1 (新設)</li> <li>(BANKS工法JSX-020G断熱70mm、SPサモコト仕上げ同等品以上)</li> <li>・アスファルト防水 D-1</li> </ul>
立上り	<ul style="list-style-type: none"> <li>・アスファルト砂付ルーフィング (撤去)</li> </ul>	<ul style="list-style-type: none"> <li>・アスファルト防水 D-1 (新設)</li> <li>(BANKS工法JSV-020、SPファインカラー仕上げ 同等品以上)</li> </ul>
ルーフドレン	<ul style="list-style-type: none"> <li>・ドレン 4箇所 (撤去)</li> </ul>	<ul style="list-style-type: none"> <li>・改修ドレン 4箇所 (新設)</li> <li>(リードレンC型同等品以上)</li> </ul>

B工区：昇降口、多目的ホール

	改修前	改修後
平場	<p>(バルコニー部)</p> <ul style="list-style-type: none"> <li>・押えコンクリート t=100(ワイメッシュφ100口) (残置)</li> <li>・コンクリート伸縮目地 (撤去)</li> <li>・不織物メッシュ (残置)</li> <li>・硬質押し出し成形ポリスチレンフォーム t=50 (残置)</li> <li>・アスファルト防水 D-1 (残置)</li> </ul> <p>(一部パラペット付近)</p> <ul style="list-style-type: none"> <li>・玉砂利 t=100 (撤去)</li> <li>・不織物メッシュ (残置)</li> <li>・硬質押し出し成形ポリスチレンフォーム t=50 (残置)</li> <li>・アスファルト防水 D-1 (残置)</li> </ul>	<p>(バルコニー部)</p> <ul style="list-style-type: none"> <li>・アスファルト防水 D-1 (新設)</li> <li>(BANKS工法JSX-020、SPファインカラー仕上げ 同等品以上)</li> <li>・アスファルトパネル (バリボードSP) (新設)</li> <li>・押えコンクリート t=100(ワイメッシュφ100口)</li> <li>・不織物メッシュ</li> <li>・硬質押し出し成形ポリスチレンフォーム t=50</li> <li>・アスファルト防水 D-1</li> </ul> <p>(一部パラペット付近)</p> <ul style="list-style-type: none"> <li>・アスファルト防水 D-1 (新設)</li> <li>(BANKS工法JSX-020、SPファインカラー仕上げ 同等品以上)</li> <li>・アスファルトパネル (バリボードSP) (新設)</li> <li>・耐熱型硬質ウレタンフォーム100mm(床面段差処理材) (新設)</li> <li>・押えコンクリート t=100(ワイメッシュφ100口)</li> <li>・不織物メッシュ</li> <li>・硬質押し出し成形ポリスチレンフォーム t=50</li> <li>・アスファルト防水 D-1</li> </ul>
立上り	<ul style="list-style-type: none"> <li>・アスファルト砂付ルーフィング (撤去)</li> </ul>	<ul style="list-style-type: none"> <li>・アスファルト防水 D-1 (新設)</li> <li>(BANKS工法JSV-020、SPファインカラー仕上げ 同等品以上)</li> </ul>
ルーフドレン	<ul style="list-style-type: none"> <li>・ドレン 4箇所 (撤去)</li> </ul>	<ul style="list-style-type: none"> <li>・改修ドレン 4箇所 (新設)</li> <li>(リードレンC型、ドレンキャップ共 同等品以上)</li> </ul>
脱気装置		<ul style="list-style-type: none"> <li>・脱気装置 7箇所 (新設)</li> </ul>
フェンス架台	<ul style="list-style-type: none"> <li>・ステンレス製フェンス (残置)</li> <li>・コンクリート架台 (残置)</li> </ul>	<ul style="list-style-type: none"> <li>・架台欠損部左官補修のうえ、アスファルト系塗膜防水(アスクールC 同等品以上)</li> </ul>

C工区：PH階

	改修前	改修後
平場	<ul style="list-style-type: none"> <li>・アスファルト防水 D-1 (残置)</li> </ul>	<ul style="list-style-type: none"> <li>・アスファルト防水 D-1 (新設)</li> <li>(BANKS工法JSX-020、SPファインカラー仕上げ 同等品以上)</li> <li>・アスファルト防水 D-1</li> </ul>
立上り	<ul style="list-style-type: none"> <li>・アスファルト砂付ルーフィング (撤去)</li> </ul>	<ul style="list-style-type: none"> <li>・アスファルト防水 D-1 (新設)</li> <li>(BANKS工法JSV-020、SPファインカラー仕上げ 同等品以上)</li> </ul>
ルーフドレン	<ul style="list-style-type: none"> <li>・ドレン 2箇所 (撤去)</li> </ul>	<ul style="list-style-type: none"> <li>・改修ドレン 2箇所 (新設)</li> <li>(リードレンC型同等品以上)</li> </ul>
脱気装置	<ul style="list-style-type: none"> <li>・2箇所 (撤去)</li> </ul>	※新設なし

D工区：生徒用玄関ポーチ

	改修前	改修後
平場	<ul style="list-style-type: none"> <li>・玉砂利 t=60 (撤去)</li> <li>・不織物メッシュ (撤去)</li> <li>・アスファルト防水 D-1 (残置)</li> </ul>	<ul style="list-style-type: none"> <li>・アスファルト防水 D-1 (新設)</li> <li>(BANKS工法JSX-020、SPファインカラー仕上げ同等品以上)</li> <li>・アスファルト防水 D-1</li> </ul>
立上り	<ul style="list-style-type: none"> <li>・アスファルト砂付ルーフィング (撤去)</li> </ul>	<ul style="list-style-type: none"> <li>・アスファルト防水 D-1 (新設)</li> <li>(BANKS工法JSV-020、SPファインカラー仕上げ同等品以上)</li> </ul>
ルーフドレン	<ul style="list-style-type: none"> <li>・ドレン 2箇所 (撤去)</li> </ul>	<ul style="list-style-type: none"> <li>・改修ドレン 2箇所 (新設)</li> <li>(リードレンC型同等品以上)</li> </ul>

E工区：職員用玄関ポーチ

	改修前	改修後
平場	<ul style="list-style-type: none"> <li>・玉砂利 t=60 (撤去)</li> <li>・不織物メッシュ (撤去)</li> <li>・アスファルト防水 D-1 (残置)</li> </ul>	<ul style="list-style-type: none"> <li>・アスファルト防水 D-1 (新設)</li> <li>(BANKS工法JSX-020、SPファインカラー仕上げ同等品以上)</li> <li>・アスファルト防水 D-1</li> </ul>
立上り	<ul style="list-style-type: none"> <li>・アスファルト砂付ルーフィング (撤去)</li> </ul>	<ul style="list-style-type: none"> <li>・改質アスファルト防水 D-1 (新設)</li> <li>(BANKS工法JSV-020、SPファインカラー仕上げ同等品以上)</li> </ul>
ルーフドレン	<ul style="list-style-type: none"> <li>・ドレン 1箇所 (撤去)</li> </ul>	<ul style="list-style-type: none"> <li>・改修ドレン 1箇所 (新設)</li> <li>(リードレンC型同等品以上)</li> </ul>

I期工事(管理・産振棟) EXP.J部

EXP.J	・EXP.J取付(AVR1-600)3箇所(計8.0m)、各所端部カバー 6箇所
-------	--